

## GARANCIALEVÉL

1. Az UNI-MAX által forgalmazott termékekre, az eladás napjától számítva: a Polgári Törvénykönyv rendelkezései alapján 24 hónap; a Kereskedelmi Törvénykönyv rendelkezései alapján 12 hónap garanciát ad. A garancia az anyaghibákra és a gyártási hibákra vonatkozik. Az egyéb, közvetett vagy közvetlen károkozásokról és meghibásodásokról, személyi sérülésekről vagy anyagi károkokról nem vállalunk felelősséget.
2. A garancia nem vonatkozik a szakszerűtlen szerelés vagy használat, a túlterhelés, a használati útmutató előírásainak be nem tartása, nem megfelelő alkatrész vagy szerszám használata, illetéktelen személy beavatkozása, vagy nem megfelelő szállítás, illetve mechanikus sérülések miatt bekövetkezett károkokra. Bizonyos termékeknek és alkatrészeknek (például tartozékok, motorok, szénkefék, tömítő elemek és fúvókák stb.) a felhasználás során bekövetkező elhasználódást természetes kopásként kell kezelni, ezért ezekre a garancia nem vonatkozik.
3. A jótállási igény érvényesítéséhez igazolni kell a termék megvásárlását, valamint a garanciára való jogosultságot (a garancia ideje még nem járhat le), a reklamációt a vásárlás helyén kell bejelenteni. E célból, a reklamáció mielőbbi elintézése érdekében azt javasoljuk, hogy nyújtsa be a garancialevelet, melyen szerepel a gyártás és a vásárlás ideje, a gyártási szám (sorozatszám), az eladó bélyegzője és aláírása, illetve mutassa be a vásárlási bizonylatot (számlát stb.).
4. A reklamációt annál az eladónál kell bejelenteni ahol a terméket megvásárolta. A terméket komplett és összeszerelt állapotban kell megküldeni.
5. A garanciaidő a garanciális javítás időtartamával automatikusan meghosszabbodik. A reklamált terméket a hiba részletes leírásával, szabályszerűen becsomagolva (lehetőleg az e célból megőrzött eredeti csomagolásban), a mellékelt és kitöltött garancialevéllel, illetve egyéb, a vásárlást igazoló bizonylattal (számlával stb.) együtt küldje meg javításra.
6. A terméket a szervíz csak tiszta állapotban veszi át. Amennyiben a termék szennyezett, akkor a szervíz az átvételt megtagadhatja, vagy a tisztítás költségeit kiszámlázhatja a gép tulajdonosának.

**KH TRADING, Kft.**

**Pf. 142**

**1506 Budapest**

**Tel.:** 06/40/900-800

(csak egy helyi hívás díját fizeti)

**Fax:** 06/1/99-999-77

**Nyitvatartási idő:**

Hétfő - péntek: 8:00-17:00

**INTERNET:** [www.uni-max.hu](http://www.uni-max.hu)

[ertesites@uni-max.hu](mailto:ertesites@uni-max.hu)

[sales@uni-max.hu](mailto:sales@uni-max.hu)

**SZERVÍZ**

**UNI-MAX**

**Hlavní 29**

**277 45 Úžice**

**Czech Republic**

**Reklamáció és szervíz:** Magyarországi vevőink számára egy reklamációs gyűjtőhelyet üzemeltetünk, hogy minél jobban megkönnyítsük a reklamációs folyamatot. Az árut postán vagy a Trans-o-flex gyűjtőszolgálat segítségével lehet elküldeni a következő címre.

A csomagon jól látható módon tüntesse fel:

„KH Trading begyűjtés“

Trans-o-flex Hungary Kft. logisztikai központ

Heltai Jenő utca 73

Gyál, 2360

Bővebb információért forduljon a magyarországi callcentrum-hoz: [ertesites@uni-max.hu](mailto:ertesites@uni-max.hu)

06/40/900-800

Termék: <b>LIGHT SZABÁLYOZHATÓ MŰANYAG HEGESZTŐ KÉSZÜLÉK</b>	
Típus: <b>19272</b>	Gyártási szám (sorozatszám):
Gyártás időpontja:	Eladás időpontja, bélyegző, aláírás:
Javítási bejegyzések:	

# www.uni-max.com

## Az eredeti használati útmutató fordítása

## LIGHT SZABÁLYOZHATÓ MŰANYAG HEGESZTŐ KÉSZÜLÉK



# 19272

Tisztelt vásárló! Köszönjük, hogy megvásárolta az UNI-MAX cég termékét!  
Cégünk kész Önnek szolgálatait felajánlani – a termék megvétele előtt, közben és után. Ha valamilyen kérdése, javaslata vagy ajánlata van, lépjen kapcsolatba üzletünkkel. Igyekszünk javaslatát mérlegelni és reagálni rá a lehetőségeink keretén belül.

**A berendezés első használata ezen útmutató szerint jogi lépés, amellyel a felhasználó szabad akaratából megerősíti, hogy ezen útmutatót alaposan áttanulmányozta, teljesen megértette és megismerkedett minden kockázattal.**

**FIGYELEM! Ne kísérelje meg a berendezést működésbe hozni (ill. használni), amíg nem ismerkedett meg a teljes használati útmutatóval. Őrizze meg az útmutatót, később is szüksége lehet rá.**

**Különös figyelmet fordítson a munkavédelmi utasításokra. A munkavédelmi utasítások figyelmen kívül hagyása vagy azok nem megfelelő végrehajtása, a gépezelő vagy egyéb személyek sérüléséhez, gép- és munkadarab sérüléshez, valamint anyagi károkhoz vezethet.**

**A gépen található figyelmeztető címkék utasításait feltétlenül tartsa be. Ezeket a címkéket ne szedje le és ügyeljen azok épségére is.**

Az esetleges kommunikáció megkönnyítéséhez  
írja ide a számla vagy vásárlási bizonylat számát.

## LEÍRÁS

A készülék a megrepedt műanyag alkatrészekbe beleolvasztja az alakos kapcsokat, így rögzíti egymáshoz a két darabot. A készülékhez olvasztókés és 3 különböző alakú kapocs is tartozik (mindegyikből 10 darab). A vezérlő egység segítségével 4 olvasztási fokozat állítható be (a műanyag vastagságától függően). Tápfeszültség 230 V/50 Hz, olvasztó áram 6 – 65 A. Műanyag dobozba csomagolva a tartozékokkal (kapcsokkal) együtt.

## MŰSZAKI ADATOK

Tápfeszültség .....	~230 V/50 Hz
Max. áramfelvétel .....	2 A
Olvasztó áram: .....	6 – 65 A
Méretek.....	425 × 200 × 155 mm
Tömeg .....	4,4 kg

A szöveg, az ábrák és az adatok a nyomtatás idején érvényesek. Termékeink állandó fejlesztése miatt a műszaki adatok előzetes bejelentés nélkül is megváltozhatnak.

## BIZTONSÁGI INTÉZKEDÉSEK

- **A terméket csak a 18. életévét betöltött, megfelelő munka- és balesetvédelmi oktatásban részesült személy használhatja.**

Az útmutatóban használt jelölések



**Figyelem!**

Sérülésveszélyre vagy anyagi kár kockázatára hívja fel a figyelmet.



**Veszély!**

Sérülésveszély!



**Megjegyzés**

Kiegészítő információk

## FIGYELMEZTETÉS!

Ha meghibásodás történik, a készüléket küldje el az eladó címére, a javítás a lehető legrövidebb időn belül megtörténik. A hiba rövid leírása meggyorsítja a hiba beazonosítását és a javítást. A jótállási időn belül a berendezéshez csatolja a garancialevelet és a vásárlási bizonylatot is. A jótállási idő után is állunk rendelkezésére, és az esetleges javításokat kedvező áron elvégezzük.

A készülék védelme érdekében, a szállítás előtt a készüléket csomagolja be (lehetőleg az eredeti csomagolásába). Szállítás közbeni károsodásért nem vállalunk felelősséget és a szállító cégnél történő reklamációnál lényeges a csomagolás minősége és a sérülés elleni biztosítás.

Megjegyzés: a képek eltérhetnek a megvásárolt terméktől, ugyancsak eltérhet a tartozékok mennyisége és típusa is. Ez a fejlesztés következménye és az ilyen változások nem befolyásolják a termék működőképességét.

## KARBANTARTÁS

### Karbantartás és tisztítás

- A karbantartás és tisztítás megkezdése előtt a csatlakozódugót húzza ki az elektromos hálózat aljzatából.
- A biztonságos és hatékony munka érdekében a készüléket és tartozékait, valamint a szellőző nyílásokat tartsa tisztán.
- A készülék meghibásodása esetén a készüléket vigye márkaszervizbe javításra.

## MEGSEMMISÍTÉS

A termék élettartamának a lejáratát követően a keletkező hulladék megsemmisítése során az érvényes rendelkezésekkel összhangban kell eljárni. A termék fém és műanyag részekből áll, amelyek szétválogatás után újra feldolgozhatók.

1. A készüléket alkatrészeire bontva szerelje szét.
2. Az alkatrészeket az anyagaik szerint válogassa szét (fém, gumi, műanyag, stb.). A szétválogatott hulladékot adja le újrahasznosításra.
3. Elektromos hulladék (használt elektromos kéziszerszámok, villanymotorok, tápegységek, elektronika, akkumulátorok, elemek...).

A hulladékokra vonatkozó érvényes előírások szerint az elektromos hulladék veszélyes hulladék, amelynek megsemmisítése különleges eljárást igényel.

Az elektromos hulladékot tilos a háztartási hulladék közé kidobni.

### ! Általános utasítások

- A csomagoláshoz használt műanyag zacskók gyermekek és állatok számára veszélyesek lehetnek.
- Ismerkedjen meg a berendezéssel, annak a tartozékaival, a kezelésével és működtetésével, valamint a helytelen használatából eredő lehetséges kockázatokkal.
- Gondoskodjon arról, hogy a készülék minden felhasználója alaposan megismerkedjen a készülék kezelésével és működtetésével, valamint a helytelen használatából eredő lehetséges kockázatokkal.
- A gépen található figyelmeztető címkék utasításait be kell tartani. Ezeket a címkéket ne szedje le és ügyeljen azok épségére is. A címkék sérülése vagy olvashatatlansága esetén rendeljen új címkét a gép szállítójától.
- A munkahelyet tartsa tisztán és rendben. A rendetlen és rosszul megvilágított munkahely balesetek okozója lehet.
- Ne dolgozzon szűk vagy rosszul megvilágított munkahelyen. Ellenőrizze le a padló megfelelő stabilitását valamint a munkahelyhez való jó hozzáférhetőséget.
- Állandóan kövesse a munkafolyamatot és használja minden érzékszervét. Ne folytassa a munkát, ha nem képes teljes mértékben a munkára koncentrálni.
- A szerszámokat tartsa karban és tiszta állapotban.
- A fogantyút és a működtető elemeket tartsa tisztán és szárazon.
- Ne engedje, hogy a berendezéshez állatok, gyerekek és illetéktelen személyek férjenek hozzá.
- A bekapcsolt és működésben lévő berendezést felügyelet nélkül hagyni tilos.
- A berendezést ne használja a rendeltetésétől eltérő célokra.
- A munka során használjon munkavédelmi eszközöket (pl. védőszemüveget, fülvédőt, védőmaszkot, biztonsági lábbelit, stb.).
- Ne használja a berendezést, ha alkohol vagy kábítószer hatása alatt áll.
- A géppel ne dolgozzon, ha szédül, beteg vagy rosszul van.
- A berendezésen bármilyen változtatást vagy átalakítást végrehajtani tilos. NE HASZNÁLJA a gépet, ha azon görbülést, repedést vagy más sérülést észlel.
- A berendezésen működés közben karbantartást végrehajtani tilos.
- Ha bármilyen szokatlan hangot hall vagy szokatlan jelenséget észlel, akkor azonnal szakítsa félbe a munkát és kapcsolja le a gépet.
- Javításhoz és karbantartáshoz csak eredeti pótalkatrészeket használjon.
- Ne terhelje túl a berendezést. A munkát úgy tervezze meg, hogy a gép túlterhelés nélkül, optimális megmunkálási sebességgel működhesse. A túlterhelés miatt bekövetkezett gépsérülésekre és meghibásodásokra a garancia nem vonatkozik.
- A készülék nem alkalmas nedves környezetben (vagy víz alatt) végzett munkákhoz.
- Ha a gépet hosszabb ideig nem használja, száraz, gyermekektől elzárt helyen tárolja.
- A készülék bekapcsolása előtt ellenőrizze le a működtető elemeket.
- Ellenőrizze le, hogy nincs-e repedt vagy beakadt alkatrész, illetve, hogy minden alkatrész megfelelően a helyén van-e. Ellenőrizzen le minden egyéb feltételt, amely a berendezés működését befolyásolhatja.
- Ha ez az útmutató másként nem rendelkezik, a sérült alkatrészeket és biztonsági elemeket meg kell javítani vagy ki kell cserélni.

### ! Komplettség

- Ne használja a berendezést, amíg azt a jelen útmutató szerint nem szerelte teljesen össze.

### ! Elektromos berendezések

- A tüzek, áramütések és egyéb sérülések megelőzése érdekében, az elektromos készülékek használata során tartsa be az általános és az alábbiakban feltüntetett biztonsági utasításokat. A berendezés használatba vétele előtt figyelmesen olvassa el a jelen útmutatóban található utasításokat, és az útmutatót későbbi felhasználásokhoz is őrizze meg.
- Győződjön meg róla, hogy a csatlakozó megfelelően rögzített konnektorba van-e bedugva. A hálózati feszültségnek meg kell egyeznie a gépcímkén feltüntetett feszültséggel, nehogy a motor túlmelegedjen és leégjen, vagy elégtelen teljesítményt nyújtson.
- A hálózati csatlakozódugó aljzatba dugása előtt a gép főkapcsolóját OFF (kikapcsolt) állásba kell kapcsolni. A munka befejezése után a hálózati vezeték csatlakozódugóját húzza ki a fali aljzattól.
- A gépet ne mozgassa és ne húzza a kábelnél megfogva. A csatlakozódugót a hálózati vezetékénél fogva ne húzza ki a fali aljzattól.
- Védje a hálózati vezetéket magas hőtől, olajtól, oldószerektől és éles tárgyaktól.

- A hálózati vezetékét és a csatlakozódugót rendszeresen ellenőrizze le, sérülés esetén pedig azonnal javítsa meg szakemberrel. A hosszabbító vezetékét rendszeresen ellenőrizze le, sérülés esetén azt ne használja.
- Hosszabbító vezetékként csak megfelelő teljesítményű és jó állapotban lévő hosszabbítót használjon, a vezetékét pedig teljes hosszában tekerje le a dobrol. Rendszeresen ellenőrizze le, hogy a hosszabbító vezeték nem sérült-e meg. A sérült hálózati vezetékét ki kell cserélni.
- Ügyeljen arra, hogy a gép önmagától ne tudjon bekapcsolni. Az ujjait a gép mozgatása közben ne tartsa a főkapcsolón.
- A gépet ne üzemeltesse robbanásveszélyes környezetben (festés közben, gyúlékony és robbanékony anyagok közelében stb.).
- Az elektromos berendezéseket meghatározott időközönként az idevonatkozó rendeletek szerint felülvizsgálatnak kell alávetni.

## SZERELÉS ÉS HASZNÁLAT

- A készülék csomagolásának a kidobása előtt ellenőrizze le, hogy abban nem maradt-e valamilyen alkatrész. Ha igen, akkor keresse meg az adott alkatrészt az összeállítási rajzon vagy az alkatrészlistán és szerelje fel a helyére.

### Rendeltetés

A készülékkel műanyagból készült alkatrészeket lehet javítani. A készülék használatba vétele előtt figyelmesen olvassa el a jelen használati útmutatót. A használati útmutatót őrizze meg és a készülék közelében tárolja.

**A készülék hálózathoz csatlakoztatása előtt ellenőrizze le, hogy a hálózati feszültség megfelel-e a készülék tápfeszültségének.**

### ALKATRÉSZJEGYZÉK

Tétel	Kód	Megnevezés	Tétel	Kód	Megnevezés
1	DG055006	Biztosító	9	QM076040	Vágó és simító toldalék, egyenes
2	DG063001-E	Biztosító foglalat	9-1	QM076041	Hajlított simító toldalék
3	DL100100	Piros LED	10	QJ055073-4	Fogantyú
4	EY19272S0101G5	Kijelző lámpa	11	QM076000	Elektróda
5	EY19272X0101B1	Felső fedél	12	SE055000-1	Hálózati vezeték bemenet
6	JJ082020	Hálózati vezeték és csatlakozódugó	13	SE055005-2E	Hegesztő kábel kimenet
7	KC092020	Többállású kapcsoló	14	SG081100	Műanyag láb
8	KE055009	Főkapcsoló	15	VM093100	Transzformátor
			16		Ravasz
	QM074251	Összekötő kapocs, átmérő 0,8 mm			
	QM074212	Összekötő kapocs, átmérő 0,8 mm, V-alakú			
	QM074221	Összekötő kapocs, átmérő 0,8 mm, U-alakú			





## VESZÉLY!

HA A KAPCSOT NAGY ERŐVEL NYOMJA A MŰANYAGBA, AKKOR AZ ÁTSZAKÍTHATJA A MŰANYAGOT ÉS A MÁSIK FELÉN KIJÖN A MŰANYAGBÓL. A KAPCSOT CSAK FINOMAN NYOMJA A MŰANYAGBA.

7. A kapcsolót a műanyag vastagságának körülbelül a feléig nyomja a műanyagba, majd engedje el a fogantyún lévő kapcsolót és várja meg a műanyagba mártott kapocs lehűlését. A fogantyú elektródjaiból a kapcsolót húzza ki.
8. Ha a javítandó rész hosszabb (pl. hosszú repedés esetén), akkor a fentieket ismételje meg (5-7. pontok), és a műanyagba olvasszon bele további kapcsokat, egymástól 10+30 mm-re.
9. A kiálló drótvégeket csípőfogóval vágja le.

### FIGYELEM!

LEGYEN ÓVATOS A DRÓTOK LEVÁGÁSÁNÁL. A MŰVELET SORÁN VISELJEN VÉDŐSZEMÜVEGET.

10. A kiálló drótvégeket csiszolja le, hogy azok ne álljanak ki a műanyag felületéből. Ha tökéletes felületet kíván elérni, akkor vigyen fel gittet, simítsa el és fesse be.



## A GÉP ROBBANTOTT ÁBRÁJA

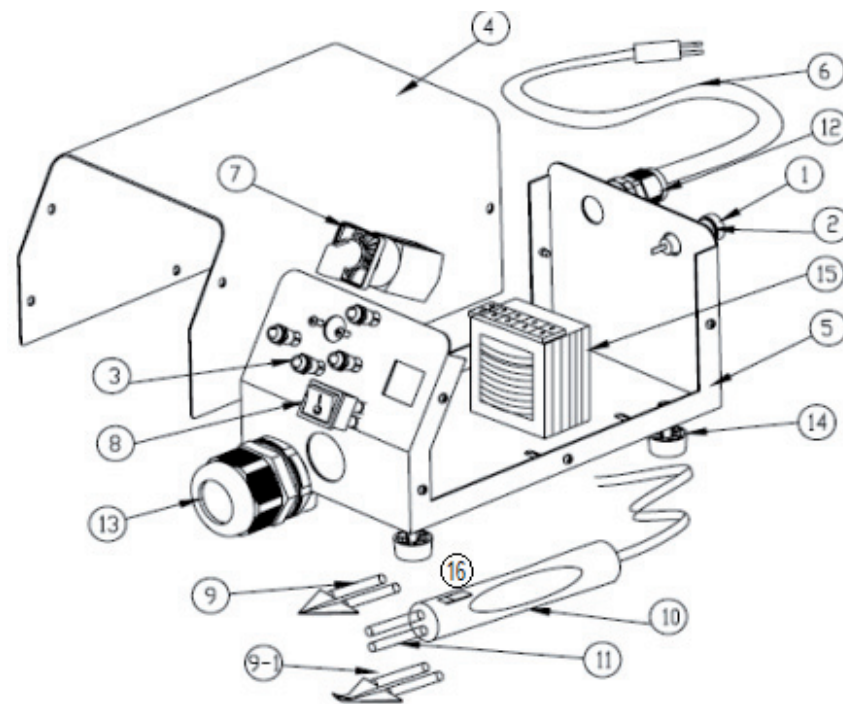

Mellékelt hegesztő  
kapocs típusok:



## BIZTONSÁGI ÉS HASZNÁLATI ÚTMUTATÓ

A jelen útmutatóban feltüntetett előírásokat a biztonság érdekében tartsa be.

### FIGYELMEZTETÉS!

Az elektródákhoz csatlakoztatott kapcsok hőmérséklete a készülék bekapcsolása esetén 550°C-ra is felmelegednek. Ha nem kezeli a készüléket óvatosan, akkor súlyos égési sérülést szenvedhet, vagy akár tüzet is okozhat.

- Munka közben használjon hőálló védőkesztyűt.
- A kapocs behelyezése előtt várja meg az elektródák lehűlését.
- A kapcsolót csak kesztyűvel megfogva dugja az elektródákba.
- Ne használja a készüléket gyúlékony anyagok közelében.

- A készülékbe fogott kapcsok forrók, tájékoztassa a közelben tartózkodókat az égési sérülés kockázataira.
- Nedves kézzel ne fogja meg a készüléket.
- A készüléket és tartozékait vízbe meríteni tilos!
- A készüléket nedves és vizes helyeken ne használja.
- Ha felügyelet nélkül kívánja hagyni a készüléket, akkor azt előbb kapcsolja ki a főkapcsolóval és várja meg a hegesztőcsúcs lehűlését.
- A javítás helyén a műanyag erősen felmelegszik. Ügyeljen arra, hogy a műanyag ne okozzon égési sérülést.

#### A sérülések és meghibásodások elkerülése érdekében a következőket tartsa be.

- \* A készülékkel kizárólag csak műanyagot lehet javítani. A terméket ne használja más célokra.
- \* A készülékbe kizárólag csak a gyártó által forgalmazott hegesztő kapcsokat lehet behelyezni.
- \* A hegesztő elektródák bekapcsolása után 3 percen belül fejezze be a munkát.
- \* A készüléket ne próbálja szétszedni.
- \* A hálózati vezetéket csak a csatlakozódugónál megfogva szabad kihúzni az aljzatból. A vezetéknel megfogva tilos a csatlakozódugót kihúzni az aljzatból.

#### Működtető panel



#### Fogantyú



Kapcsoló gomb

Hegesztő kapocs befogó elektródák

## HASZNÁLAT

### Használat és munkaműveletek

1. A csatlakozódugót csatlakoztassa a hálózati aljzathoz.
2. A javítandó műanyagtól függően állítsa be a hegesztési hőmérsékletet (javasoljuk, hogy próbával határozza meg a megfelelő hőmérsékletet).

1. fokozat Vékony műanyagok (pl. lökhárító stb.)
2. fokozat Körülbelül 5 mm vastag műanyagok
3. fokozat Vastag és kemény műanyagok  
Műanyag felületek megolvasztása és kisimítása
4. fokozat Műanyag felületek megolvasztása és kisimítása

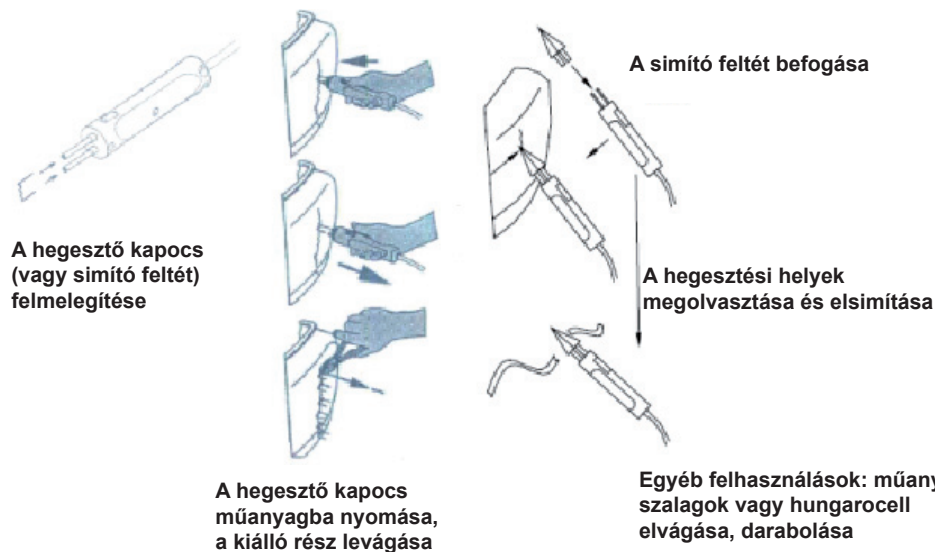

3. Kapcsolja be a főkapcsolót.
4. Válasszon megfelelő hegesztő kapcsot és fogja be az elektródákba.
5. A műanyag alkatrészeket nyomja egymáshoz az eredeti darabnak megfelelő helyzetbe.
6. A fogantyún található kapcsolót nyomja be és tartsa 10 másodpercig benyomva (amíg a kapocs kellő mértékben fel nem melegszik).  
A forró kapcsot nyomja a műanyagba a javítás helyén.