

GARANCIA KARTYA

1. Trading gépeire és szerszámaira a Polgári Törvénykönyv előírásainak megfelelő, a vásárlás dátumától számított 6/24 hónap időtartamú jótállás jár (a jótállási igény bejelentésekor a garanciakártyához mellékelni kell a vásárlást igazoló bizonylatot vagy számlát). Az egyéb közvetlen vagy közvetett személyi sérülések vagy anyagi károk nem tartoznak a jótállás hatálya alá.
2. A jótállás nem terjed ki a szakszerűtlen kezelésből, a szerszám túlterheléséből, az útmutatóban lefektetett útmutatások be nem tartásából, az engedélyezetlen tartozékok használatából, az illetéktelen javításból, normál kopásból és elhasználódásból, valamint a szállítás közbeni károsodásokból eredő hibákra. A jótállás a következő tartozékokra sem terjed ki: motor, szénkefék, tömítések, forró levegővel működő alkatrészek és a rendszeres cserét igénylő alkatrészek.
3. Amennyiben a javítás nem esik a jótállás hatálya alá, annak minden költségét (beleértve magát a javítást, a javítóműhelybe, illetve az onnan történő elszállítást) a vásárlónak kell fedeznie, az érvényes árlista szerint. Lásd a [www](http://www.khtrading.hu).
4. A jótállási igény bejelentésekor fel kell mutatnia a garanciakártyát, bizonyítania kell a vásárlás dátumát, meg kell adnia a gép sorozatszámát, szükség lesz továbbá az értékesítő cég pecsétjére, az eladó személy aláírására, valamint a vásárlási bizonylatra.
5. A jótállási igényt vagy a szerszámot értékesítő forgalmazó üzletében kell bejelenteni, vagy postán kell elküldeni az egyik javítóközpontba. Az értékesítő cég kötelessége a garanciakártya kitöltése (vásárlás dátuma, sorozatszám, céges pecsét és aláírás). Mindezeket az adatokat a vásárláskor kell rögzíteni.
6. A jótállási időszak annyival meghosszabbodik, amennyi ideig a szerszám a javítóközpontban volt. Ha a javítás vagy a hiba nem esik a jótállás hatálya alá, minden javítási és szállítási költséget a szerszám tulajdonosának kell fedeznie.
Mi azt javasoljuk, hogy a szerszámot eredeti csomagolásában küldje el. Kérjük, a csomagoláshoz mellékelje a hiba rövid leírását is.
7. Mielőtt javítani küldené, a szerszámot alaposan tisztítsa meg. Ha a beküldött szerszám piszkos, a javítóközpont visszaküldheti, vagy tisztítási díjat számíthat fel.

KH TRADING, Kft.

Pf. 142

1506 Budapest

Tel.: 06/40/900-800

Fax: 06/1/99-999-77

(csak egy helyi hívás díját fizeti)

A feltüntetett telefonszámok sorba vannak kötve tehát egy konkrét szám foglaltsága esetén a hívás egy másik szabad számra fut be, hogy a call-centrum mindig és mindenki részére elérhető legyen. A szolgáltatásaink minőségének javítása érdekében a hívásokat esetenként ellenőrizzük.

Nyitvatartási idő:

INTERNET: www.uni-max.hu

H - P: 8:00-17:00

ertekezes@uni-max.hu

Az áraink az ÁFA-t és a szállítási költségeket nem tartalmazzák.

Az áruszállításra a KH Trading s.r.o. Általános kereskedelmi feltételei az irányadóak.

Cégbejegyzés: Prágai Megyei Kereskedelmi Bíróság, C részleg, betét: 62401

Cégszám 25700758 Adószám 26961929-2-51

SZERVÍZ Logistic centre Klecany (Klecany Logisztikai Központ)

Topolová 483

250 67 Klecany

Cseh Köztársaság

| | | |
|---------------------------------|--|------------------------------|
| Termék: | HIDRAULIKUS CSAPÁGYLEHÚZÓ, 10 t | |
| Típus: | 281810 | Sorozatszám (terméksorozat): |
| Gyártási dátum: | A javítóműhely megjegyzései: | |
| Eladási dátum, pecsét, aláírás: | | |

Helyesen kitöltött garanciakártya vagy a termék típusát is feltüntető vásárlási bizonylat (számla, vásárlási nyugta) hiányában, a jótállási igényt nem fogadjuk el.

www.uni-max.com

HASZNÁLATI ÚTMUTATÓ

HIDRAULIKUS CSAPÁGYLEHÚZÓ, 10 t



281810

Tisztelt Vásárló! Köszönjük, hogy a KH Trading s.r.o csörlőjét választotta!

Készségesen felajánljuk Önnek cégünk szolgáltatásait termékünk megvásárlása előtt, közben és utána.

Ha bármilyen kérdése, megjegyzése vagy ötlete merül fel, kérjük lépjen kapcsolatba kereskedelmi központunkkal. Minden tőlünk telhetőt megteszünk, hogy kérdését időben megválaszolhassuk.

Kérjük, hogy a gép használatba vétele előtt gondosan olvassa át ezt az útmutatót. Az Ön feladata, hogy áttanulmányozza a gép biztonságos használatához és üzemeltetéséhez szükséges útmutatókat, valamint, hogy tisztában legyen a gépek használata során felmerülő veszélyekkel.

FIGYELMEZTETÉS! Ne használja a gépet, amíg át nem olvasta ezt az egész kézikönyvet, és amíg a gép kezelésével meg nem ismerkedett. Tartsa meg ezt a kézikönyvet, később szüksége lehet rá.

A biztonsági útmutatásokra különlegesen nagy figyelmet fordítson. A biztonsági szabályok be nem tartása a kezelő vagy a közelben álló személyek sérülését, illetve a gép vagy a munkadarab rongálódását eredményezheti. Fordítson különösen nagy figyelmet a gépen látható biztonsági jegyzetekre és biztonsági címkékre. Azokat soha ne távolítsa el és ne rongálja meg.

Kérjük, írja be ebbe a rovatba a vásárlási számla számát és az eladási bizonylat számát.

ISMERTETÉS

Ezzel az erős hidraulikus szerszámmal könnyedén kiszabadíthatja és lehúzhatja a csapágyakat, dobokat, gumiabroncsokat a tengelyekről vagy a dobokról. A hidraulika szivattyú legnagyobb leadott teljesítménye 10 tonna, legnagyobb rögzítési átmérője és a dugattyú mozgása 0 - 50 mm.

A hidraulikus lehúzó legnagyobb előnye, hogy hatalmas húzóerőt fejt ki, a csavarorsó és anya rendszerű lehúzókkal ellentétben csavarónyomaték alkalmazása nélkül.

A szerszám gond nélkül tárolható a műanyag tokjában.

MŰSZAKI ADATOK

| | |
|---------------------------------------|----------------------|
| Hidraulikus működésű | 10 t |
| Legnagyobb rögzítési átmérő | 250 mm |
| Dugattyú mozgása | legfeljebb 0 - 50 mm |
| Csomagolási méretek | 450 × 300 × 290 mm |
| Súly | 28 kg |

Az útmutatóban foglalt útmutatások, rajzok és egyéb információk pontossága a kinyomtatás dátumától függ. Folyamatosan végzett termékfejlesztésünkre való tekintettel fenntartjuk annak jogát, hogy a termék paraméterein a vásárló előzetes értesítése nélkül is módosításokat végezhessünk.

JAVÍTÁSI ÉS KARBANTARTÁSI JELENTÉS

Jelentés és karbantartási jelentés:

| DÁTUM | JAVÍTÁSI ÉS KARBANTARTÁSI JELENTÉS | JAVÍTÓMŰHELY |
|-------|------------------------------------|--------------|
| | | |
| | | |
| | | |
| | | |
| | | |
| | | |
| | | |
| | | |
| | | |
| | | |
| | | |
| | | |
| | | |
| | | |
| | | |

BIZTONSÁGI ÓVINTÉZKEDÉSEK

- **Ezt az eszközt csak 18 évesnél idősebb, a munkára illetve a környezetbiztonsági eljárásokra kiképzett személy használhatja.**
- **A berendezést kezelő személynek a berendezés kezelésére való alkalmasságát orvosi bizonyítvánnyal kell igazolnia.**

A kézikönyvünkben használt szimbólumok jelentése



Figyelmeztetés!

Ez a szimbólum személyes sérülés vagy a készülék, illetve a munkadarabok károsodásának veszélyére figyelmeztet.



Figyelmeztetés!

Károsodás veszélye.



Megjegyzés:

További tudnivalók.



Használjon személyi védőfelszerelést.



Általános útmutatások

- A műanyag zsákok és csomagolóanyagok gyermekekre és állatokra veszélyesek.
- Legyen biztos benne, hogy ismeri a szerszámot/készüléket, illetve annak kezelési módját. Legyen tisztában a készülék helytelen használatából eredő kockázatokkal.
- Ha más személy használja a gépet, győződjön meg arról, hogy az illető is ismeri a berendezés biztonságos kezelésének módját, és hogy ő is tisztában van a helytelen használat esetén fennálló kockázatokkal és veszélyekkel.
- Rendkívül nagy figyelmet fordítson a gépen látható biztonsági tájékoztatókra és biztonsági címkékre. Azokat soha ne távolítsa el és ne rongálja meg. Ha a figyelmeztető címke olvashatatlanná válik, lépjen kapcsolatba forgalmazójával.
- Tartsa tisztán a munkahelyét. A piszkos és rendetlen munkahely balesetet okozhat.
- Soha ne végezzen munkát gyengén megvilágított, szűk vagy zsúfolt helyiségben. Bizonyosodjon meg arról, hogy a padlózat szilárd és stabil, és hogy elegendő mozgástér áll a rendelkezésére. Mindig stabil testtartást vegyen fel.
- Állandóan figyeljen, és használja a józan eszét. Ne folytassa a munkát, ha már nem tud összpontosítani.
- Tartsa tisztán és biztonságos működésre alkalmas állapotban a szerszámait.
- Tartsa zsirmentesen és tisztán a fogantyúkat.
- Gondoskodjon arról, hogy gyermekek, illetéktelen személyek és állatok ne juthassanak be a műhelyébe.
- A kezét vagy a lábát soha ne helyezze a munkaterületen belülre.
- Működés közben soha ne hagyja a gépet felügyelet nélkül.
- A készüléket csak olyan munkára használja, amilyenre azt terveztük.
- Használjon személyi védőfelszerelést: védőszemüveg, fülvédő, gázálc, biztonsági cipő stb.

- Ne nyúljon ki túl messzire, és mindkét kezét használja.
- Soha ne végezzen munkát alkohol vagy más drog hatása alatt.
- Ne használja a gépet/szerszámot, ha szédül vagy gyengének érzi magát.
- Szigorúan tilos bármiféle módosítást vagy átalakítást végezni a gépen. **NE HASZNÁLJA** a gépet, ha sérülést, meggörbült alkatrészt, repedést vagy egyéb sérülést fedez fel rajta.
- Használat közben soha ne végezzen semmiféle karbantartást.
- Ha bármilyen szokatlan jelet lát vagy furcsa hangot hall, azonnal kapcsolja ki a gépet.
- Ne felejtse el a gépről minden kulcsot és csavarhúzózt levenni.
- Használat előtt győződjön meg arról, hogy minden csavar biztonságosan meg van húzva.
- Rendszeresen végezzen karbantartást a gépen. Használat előtt bizonyosodjon meg, hogy a gép biztonságos működésre alkalmas állapotban van, és sérülésmentes.
- Javításhoz csak eredeti alkatrészeket használjon fel.
- A gyártó által nem jóváhagyott tartozékok és szerelvények használata a kezelőszemélyzet sérülését okozhatja.
- A készüléket csak a megadott műszaki adatoknak megfelelő munkákra használja. Ne terhelje túl a szerszámokat, a tartozékokat vagy a gépet. Nagyobb volumenű munkákhoz erősebb készüléket használjon.
- Ne terhelje túl a készüléket. A munkaterhelést úgy mérje fel, hogy az kényelmes sebességgel elvégezhető legyen. A készülék túlterhelése miatt bekövetkező kár nem tartozik a jótállás hatálya alá.
- Védje a gépet szélsőségesen magas hőmérséklettől és közvetlen napsugárzástól.
- Ez a gép nedves körülmények közötti vagy víz alatti munkavégzésre nem alkalmas.
- Ha a gépet nem használja, száraz és jól elzárt helyen tárolja, ahol gyermekek nem férhetnek hozzá.
- Használat előtt győződjön meg arról, hogy minden biztonsági elem a rendeltetésének megfelelően és hatékonyan működik. Bizonyosodjon meg arról, hogy minden mozgó alkatrész megfelelő, működőképes állapotban van.
- Használat előtt bizonyosodjon meg arról, hogy a készülék egyik alkatrésze sincs elrepedve vagy elakadva. Azt is ellenőrizze, hogy minden alkatrész az előírásoknak megfelelően van-e csatlakoztatva vagy felszerelve. Vegyen számításba minden olyan körülményt is, mely a gép megfelelő működését kedvezőtlenül befolyásolhatná.
- Minden sérült alkatrészt és biztonsági elemet meg kell javítani vagy ki kell cserélni, kivéve, ha ez a kézikönyv másképpen rendelkezik.



Finommechanika

- Soha ne rögzítse a készüléket satuval.
- Ügyeljen arra, hogy a készülék ne essen le, és ne ütközzön hozzá semmihez. A munka befejezése után a gépet tegye vissza a tokjába.



Összeszerelés

- A készüléket csak teljesen összeszerelt állapotban használja.



Autójavító műhelyben használt felszerelés

- Karbantartás előtt tegye a váltót üres állásba, húzza be a kéziféket, vagy más eszközzel akadályozza meg a jármű véletlen elmozdulását.



Hidraulikus berendezés

- A hidraulikafolyadék kis mennyiségben szökik a hidraulika szivattyúból és más hidraulikus szerkezetből, ami normál jelenségnek számít és nem jelent hibát. Ha kevés a hidraulikafolyadék, rendszeresen utána kell tölteni.

ALKATRÉSZLISTA

| Pozíció | Név | Darabszám |
|----------------|-----------------------------|------------------|
| 1 | Befogópofa | 3 |
| 2 | Dugattyúrúd | 1 |
| 3 | Rugó | 1 |
| 4 | Hidraulika henger | 1 |
| 5 | Összekötő lemez | 6 |
| 6 | Aljzat a lehúzókarokkal | 1 |
| 7 | Írányváltó szelep | 1 |
| 8 | Dugattyú | 1 |
| 9 | Külső törzs | 1 |
| 10 | Aljzat | 1 |
| 11 | Fogantyú | 1 |
| 12 | Aljzat | 1 |
| 13 | Dugattyúrúd | 2 |
| 14 | Dugattyú | 1 |
| 15 | Szivattyútest | 1 |
| 16 | Hidraulikafolyadék tartálya | 1 |
| 17 | Burkolat | 1 |
| 18 | Csavar | 1 |

RÉSZLETES RAJZ

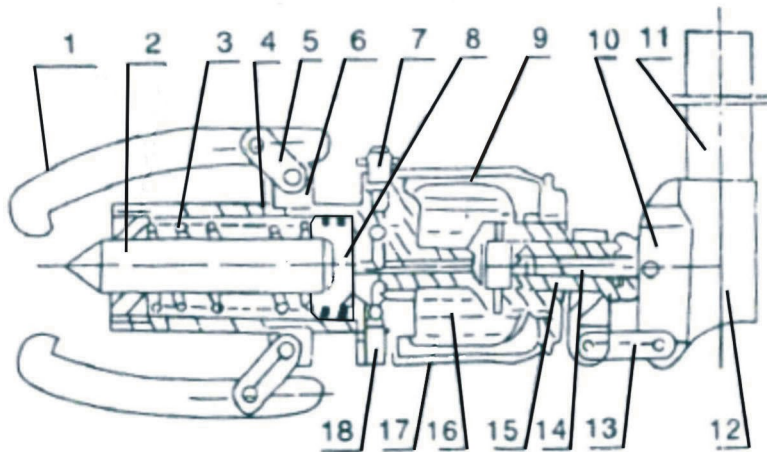

- Mielőtt lecsatlakoztatná a sűrített levegős csövet vagy tömlőt, kapcsolja ki a sűrített levegő táplálását. Várjon, amíg a nyomás kiegyenlítődik.
- A munka megkezdése előtt ellenőrizzen minden csatlakozást és csövet, nem észlel-e szivárgást. Ha szivárgást észlel, azonnal javítsa meg.
- Ne feszítse/terhelje a hidraulika hengert a maximális megengedett súlynál nagyobb mértékben.
- Ne kísérelje meg a dugattyúrúd túl nagy erővel történő előremozdítását. Ilyenkor előfordulhat, hogy az teljes egészében kijön a hengerből.
- Tartsa a szerszámait hőkibocsátó forrásoktól és tüztől távol, hogy megelőzze rongálódásukat.
- A padlózatra ömlött hidraulikafolyadék csúszásveszélyes, személyi sérülést okozhat. Ha kiömlött hidraulikafolyadékot észlel, azonnal takarítsa fel. A hulladékkezelési előírások értelmében a nedvszívó anyagokat vagy a gyapjút zárt fémtartályban kell tárolni és a hulladékbegyűjtő központba eljuttatni.
- Ne keverjen egymással különböző hidraulikafolyadékokat (pl. különböző gyártmányúakat).
- A hidraulikafolyadékot az előírt időszakonként cserélje.
- Ügyeljen arra, hogy mindig tiszta hidraulikafolyadékot használjon. Ha a hidraulikafolyadékban szennyeződés van, az jelentős mértékben csökkenti a folyadék élettartamát, és a gép helyrehozhatatlan rongálódását okozhatja.
- Védődugaszok és borítók használatával akadályozza meg, hogy szennyeződés jusson a gép belsejébe.

⚠ Kéziszerszámok

- Soha ne rögzítse a készüléket satuval.
- A munkadarabot mindig biztonságosan rögzítse, és különös gondossággal járjon el a munkadarab kivételénél és kezelésénél.

⚠ Erőgép

- Ha a gépen kifeszített rugók vannak, alkalmas eszközzel lassan és biztonságosan oldja ki őket.
- Mielőtt a csomagolóanyagot eldobná, győződjön meg arról, hogy semmi nem maradt benne. Ha mégis maradt benne alkatrész, vegye ki és szerelje be. Az ellenőrzésnél és az összeszerelésnél segítségül használja fel az alkatrészlistát és a szerelési rajtot.

ÖSSZESZERELÉS

- Mielőtt a csomagolóanyagot eldobná, győződjön meg arról, hogy semmi nem maradt benne. Ha mégis maradt benne alkatrész, vegye ki és szerelje be. Az ellenőrzésnél és az összeszerelésnél segítségül használja fel az alkatrészlistát és a szerelési rajtot.

A lehúzó összeszerelése

- Csavarja rá az aljzatot a lehúzókarokkal (6) a csapáglehúzó törzsére.
- Szerelje fel az összekötő lemezeket (5) a karokra anyákkal, csavarokkal és alátétekkel. Mindegyik karhoz két összekötő lemez tartozik.

KEZELÉS

- Használat előtt csavarja be az irányváltó szelepet (7). A szelepet az óramutató járásának irányában csavarja befelé.
- A szórítópoftát (1) állítsa a lehúzendó rész méretének megfelelőre.
- Forgassa a lehúzózt az aljzatban a karokkal (6), hogy beállítsa a karok, a befogott rész és a kihúzott csap kívánt távolságát, és a befogópofa előfeszítése végett kézzel szorítsa meg.
- Ellenőrizze a lehúzókészülék stabilitását, hogy a lehúzási folyamat közben a lehúzókészülék esetleg elszabaduló része ne okozhasson sérülést.
- Csúsztassa a fogantyút (11) az aljzat furatába (12), és mozgassa a fogantyút.
- A dugattyúrúd (2) kifelé elmozdul, ezzel megkezdődik a rányomás/lehúzás.
- Amikor a dugattyúrúd teljes mértékig befelé mozdult, lassan forgassa az irányváltó szelepet (7) az óramutató járásával ellentétes irányban.
- A dugattyú a visszanyomó rugó hatására visszafelé mozdul.
- A dugattyúrúd 50 mm-nél nagyobb mértékben ne nyújtsa ki.
- Ha a dugattyú teljes mozgáshossza nem elegendő, az óramutató járásának irányában forgatva oldja ki az irányváltó szelepet.
- Nyomja be a dugattyúrúdát és forgassa az aljzatot a megfelelő távolság beállításához.

KARBANTARTÁS

- Tartsa tisztán a szerszámait. A szennyeződés a készülék belső szerkezetébe hatolva rongálódást okozhat.
- Ne tisztítsa agresszív tisztítószerekkel vagy festékhígítóval a készüléket.
- A műanyag alkatrészeket szappanos vízben megnedvesített puha ronggyal tisztítsa.
- Parafinolajba mártott ronggyal tisztítsa és kenje a fémfelületeket.
- Ha nem használja a gépet, zsirozza le, majd a korrózió megelőzése végett száraz helyen tárolja.

Hidraulika

Folyadék utántöltése:

- Mielőtt hidraulikafolyadékot utántöltene, ellenőrizze vagy cserélne, alaposan tisztítsa le a betöltőnyílások és a sapkák környékét. Ezzel megelőzi, hogy a hidraulika rendszerbe szennyeződés kerüljön, ami a rendszer károsodását okozná.
- A hidraulikafolyadék szintjét csak a szivattyú vízszintes helyzetében ellenőrizze. Húzza ki a nivópálcát (ha van ilyen a készülékén), és ellenőrizze a folyadékszintet.
- Szükség esetén a felső széléig (vagy a nivópálcán lévő jelzésnek megfelelően) töltsön utána hidraulikafolyadékot.
- Kiszállítás előtt a hidraulikus szivattyút jó minőségű hidraulikafolyadékkal töltöttük fel. Csak jóváhagyott hidraulikafolyadékot használjon.
- Hosszú ideig tartó használat után a hidraulikafolyadékot cserélni kell, hogy ezáltal hosszabb legyen a készülék élettartama. Vegye ki a hidraulikafolyadék záródugaszát, nyissa ki a szelepet, és engedje le a folyadékot a rendszerből. Ügyeljen arra, hogy szennyeződés ne jusson a hidraulika rendszerbe. Jó minőségű hidraulikafolyadékot töltsön bele.

Kenés

A munkavégző felületeket a megfelelő zsírral rendszeresen kenje.

MEGSEMMISÍTÉS

- Az elhasznált hidraulikafolyadékot a hulladékkezelésre vonatkozó jogi előírásoknak megfelelően kell megsemmisíteni.

A készüléket élettartamának végén az érvényes előírásoknak és szabályoknak megfelelően semmisítse meg. Az Ön gépe fém- és műanyag alkatrészekből áll, amelyek szétválasztásuk után újrahasznosíthatók.

1. Szerelje szét a gép minden részét.
2. Válogassa szét az alkatrészeket az anyaguk szerint (pl. fém, gumi, műanyag, stb.).

A szétválasztott részeket juttassa el az Önhöz legközelebbi újrahasznosító létesítménybe.

Az újrahasznosító központok földrajzi elhelyezkedését az ön polgármesteri hivatalától tudhatja meg, vagy az Interneten találhatja meg.

VIGYÁZAT

Ha a gép elromlik, küldje vissza a forgalmazóhoz gyors javításra. Kérjük, mellékelje hozzá a hiba rövid leírását. Ezzel megkönnyíti a javítást. Ha a gép még jótállási időn belül van, mellékelje hozzá a garanciakártyát és a vásárlási bizonylatot. A jótállási időszak letelte után a gépét speciális áron javítjuk.

A szállítás közbeni rongálódás megelőzése érdekében a gépet jól csomagolja be, vagy használja fel az eredeti csomagolóanyagot. A szállítás folyamán bekövetkező, a gép helytelen csomagolásából adódó károkért nem vállalunk felelősséget. Ha a fuvarozónál ez ügyben panaszt emel, kártérítési igényének elbírálásánál a csomagolás szintje és módja jelentős szerepet játszik.

Megjegyzés: A kézikönyvünkben található képek és tartalom valamint a valóságos termék vagy tartozékok között lehetnek kisebb eltérések. Ez folyamatosan végzett termékfejlesztésünk következménye. Hasonló jellegű kisebb eltérések a termék funkcionalitását nem befolyásolják.