

GARANCIAKÁRTYA

1. A KH Trading gépeire és szerszámaira a Polgári Törvénykönyv előírásainak megfelelő, a vásárlás dátumától számított 6/24 hónap időtartamú jótállás jár (a jótállási igény bejelentésekor a garanciakártyához mellékelni kell a vásárlást igazoló bizonylatot vagy számlát). Az egyéb közvetlen vagy közvetett személyi sérülések vagy anyagi károk nem tartoznak a jótállás hatálya alá.
2. A jótállás nem terjed ki a szakszerűtlen kezelésből, a szerszám túlterheléséből, az útmutatóban lefektetett útmutatások be nem tartásából, az engedélyezetlen tartozékok használatából, az illetéktelen javításból, normál kopásból és elhasználódásból, valamint a szállítás közbeni károsodásokból eredő hibákra. A jótállás a következő tartozékokra sem terjed ki: motor, szénkefék, tömitések, forró levegővel működő alkatrészek és a rendszeres cserét igénylő alkatrészek.
3. Amennyiben a javítás nem esik a jótállás hatálya alá, annak minden költségét (beleértve magát a javítást, a javítóműhelybe, illetve az onnan történő elszállítását) a vásárlónak kell fedeznie, az érvényes árlista szerint. Lásd a [www](http://www.khtrading.hu).
4. A jótállási igény bejelentésekor fel kell mutatnia a garanciakártyát, bizonyítania kell a vásárlás dátumát, meg kell adnia a gép sorozatszámát, szükség lesz továbbá az értékesítő cég pecsétjére, az eladó személy aláírására, valamint a vásárlási bizonylatra.
5. A jótállási igényt vagy a szerszámot értékesítő forgalmazó üzletében kell bejelenteni, vagy postán kell elküldeni az egyik javítóközpontba. Az értékesítő cég kötelessége a garanciakártya kitöltése (vásárlás dátuma, sorozatszám, céges pecsét és aláírás). Mindezeket az adatokat a vásárláskor kell rögzíteni.
6. A jótállási időszak annyival meghosszabbodik, amennyi ideig a szerszám a javítóközpontban volt. Ha a javítás vagy a hiba nem esik a jótállás hatálya alá, minden javítási és szállítási költséget a szerszám tulajdonosának kell fedeznie. Mi azt javasoljuk, hogy a szerszámot eredeti csomagolásában küldje el. Kérjük, a csomagoláshoz mellékelje a hiba rövid leírását is.
7. Mielőtt javítani küldené, a szerszámot alaposan tisztítsa meg. Ha a beküldött szerszám piszkos, a javítóközpont visszaküldheti, vagy tisztítási díjat számíthat fel.

KH TRADING, Kft.

**Pf. 142
1506 Budapest**

Tel.: 06/40/900-800 **Fax:** 06/1/99-999-77
(csak egy helyi hívás díját fizeti)

A feltüntetett telefonszámok sorba vannak kötve tehát egy konkrét szám foglaltsága esetén a hívás egy másik szabad számra fut be, hogy a call-centrum mindig és mindenki részére elérhető legyen. A szolgáltatásaink minőségének javítása érdekében a hívásokat esetenként ellenőrizzük.

Nyitvatartási idő:

H - P: 8:00-17:00

INTERNET: www.uni-max.hu
ertekesites@uni-max.hu

Az áraink az ÁFA-t és a szállítási költségeket nem tartalmazzák.

Az áruszállításra a KH Trading s.r.o. Általános kereskedelmi feltételei az irányadóak.

Cégbejegyzés: Prágai Megyei Kereskedelmi Bíróság, C részleg, betét: 62401

Cégszám 25700758 Adószám 26961929-2-51

SZERVÍZ

**Logistic centre Klecany (Klecany Logisztikai Központ)
Topolová 483
250 67 Klecany
Cseh Köztársaság**

Termék:	KAROS OLLÓ HS-500, HS-1000	
Típus:	372107, 372109	Szériaszám (termékszéria):
Gyártás dátuma:		A javítóközpont megjegyzései:
Eladás dátuma, pecsét, aláírás:		

Helyesen kitöltött garanciakártya vagy a termék típusát is feltüntető vásárlási bizonylat (számla, vásárlási nyugta) hiányában jótállási igényt nem fogadunk el.

www.uni-max.com

HASZNÁLATI ÚTMUTATÓ

KAROS OLLÓ HS-500, HS-1000



372107, 372109

Tisztelt Vásárló! Köszönjük, hogy a KH Trading s.r.o csörlőjét választotta!

Készségesen felajánljuk Önnek cégünk szolgáltatásait termékünk megvásárlása előtt, közben és utána.

Ha bármilyen kérdése, megjegyzése vagy ötlete merül fel, kérjük lépjen kapcsolatba kereskedelmi központunkkal. Minden tőlünk telhetőt megteszünk, hogy kérdését időben megválaszolhassuk.

Kérjük, hogy a gép használatba vétele előtt gondosan olvassa át ezt az útmutatót. Az Ön feladata, hogy áttanulmányozza a gép biztonságos használatához és üzemeltetéséhez szükséges útmutatókat, valamint, hogy tisztában legyen a gépek használata során felmerülő veszélyekkel.

FIGYELMEZTETÉS! Ne használja a gépet, amíg át nem olvasta ezt az egész kézikönyvet, és amíg a gép kezelésével meg nem ismerkedett. Tartsa meg ezt a kézikönyvet, később szüksége lehet rá.

A biztonsági útmutatásokra különlegesen nagy figyelmet fordítson. A biztonsági szabályok be nem tartása a kezelő vagy a közelben álló személyek sérülését, illetve a gép vagy a munkadarab rongálódását eredményezheti. Fordítson különösen nagy figyelmet a gépen látható biztonsági jegyzetekre és biztonsági címkékre. Azokat soha ne távolítsa el és ne rongálja meg.

Kérjük, írja be ebbe a rovatba a vásárlási számla számát és az eladási bizonylat számát.

LEÍRÁS

Karos olló fémlamezek vágásához. Egyszerű kivitele miatt ezt az ollót gyakran használják a műhelyekben.

A géppel legfeljebb 1,5 mm vastagságú anyagok, edzetlen acéllemezek, vasat nem tartalmazó anyagok és hasonló vastagságú műanyagok vághatók.

A gép kezeléséhez szükséges személyek száma: 1

MŰSZAKI JELLEMZŐK

Modell	HS-500	HS-1000
MAXIMÁLISAN VÁGHATÓ HOSSZ (mm)	500	1 000
MAXIMÁLISAN VÁGHATÓ LEMEZVASTAGSÁG (mm)	1,5	1,5
Súly / szállítási súly (kg)	35 / 52	70 / 80
Szállítási méretek (mm)	840 × 300 × 740 mm	1 380 × 300 × 800 mm

Az útmutatóban foglalt útmutatások, rajzok és egyéb információk pontossága a kinyomtatás dátumától függ. Folyamatosan végzett termékfejlesztésünkre való tekintettel fenntartjuk annak jogát, hogy a termék paraméterein a vásárló előzetes értesítése nélkül is módosításokat végezhessünk.

ALKATRÉSZEK RAJZA

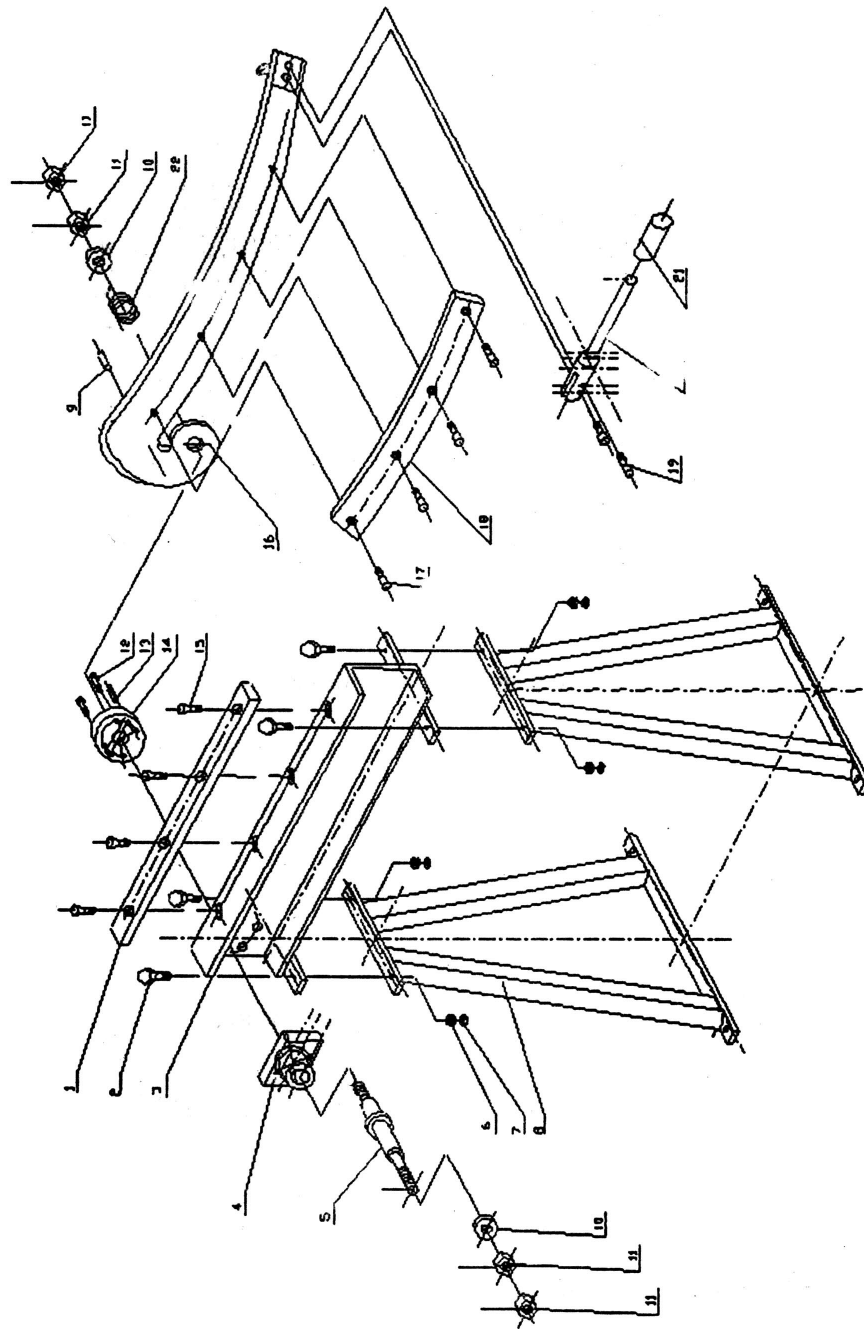

MEGSEMMISÍTÉS

Ha a szerszám működési élettartamának végére ért, azt a hatályos szabályoknak és rendelkezéseknek megfelelően kell leselejtezni. Az Ön szerszáma fém- és műanyag alkatrészekből áll, amelyek szétválogatásuk után újrahasznosíthatók.

1. Szerelje szét a szerszám minden részét.
2. Az alkatrészeket anyaguk szerint válassza szét (pl. fém, gumi, műanyag, stb.).

További feldolgozás céljából, a szétválogatott alkatrészeket juttassa el az egyik közeli újrahasznosító létesítménybe.

VIGYÁZAT

Ha a gép elromlik, küldje vissza a forgalmazóhoz gyors javításra. Kérjük, mellékelje hozzá a hiba rövid leírását. Ezzel megkönnyíti a javítást. Ha a gép még jótállási időn belül van, mellékelje hozzá a garanciakártyát és a vásárlási bizonylatot. A jótállási időszak letelte után a gépét speciális áron javítjuk.

A szállítás közbeni rongálódás megelőzése érdekében a gépet jól csomagolja be, vagy használja fel az eredeti csomagolóanyagot. A szállítás folyamán bekövetkező, a gép helytelen csomagolásából adódó károkért nem vállalunk felelősséget. Ha a fuvarozónál ez ügyben panaszt emel, kártérítési igényének elbírálásánál a csomagolás szintje és módja jelentős szerepet játszik.

Megjegyzés: A kézikönyvünkben található képek és tartalom valamint a valóságos termék vagy tartozékok között lehetnek kisebb eltérések. Ez folyamatosan végzett termékfejlesztésünk következménye. Hasonló jellegű kisebb eltérések a termék funkcionalitását nem befolyásolják.

ALKATRÉSZLISTA

SORSZÁM	MEGNEVEZÉS	DARABSZÁM	SORSZÁM	MEGNEVEZÉS	DARABSZÁM
1	Lapos kés	1	12	Süllyesztett fejű csavar	4
2	Csavar	4	13	Csap	2
3	Alapzat	1	14	Tartóidom	1
4	Forgó csap foglalata	1	15	Süllyesztett fejű csavar	4
5	Forgó csap	1	16	Mozgókés foglalata	1
6	Alátét	4	17	Süllyesztett fejű csavar	4
7	Anya	4	18	Görbe kés	1
8	Talpatzat	2	19	Süllyesztett fejű csavar	2
9	Csap	1	20	Fogantyú	1
10	Alátét	2	21	Fogantyútartó	1
11	Anya	4	22	Rugó	1

BIZTONSÁGI ÓVINTÉZKEDÉSEK

- **Ezt a gépet csak 18 évesnél idősebb, a munkára illetve a környezetbiztonsági eljárásokra kiképzett személy használhatja.**
- **A gépet használó bármely személynek orvosi igazolással kell rendelkeznie arról, hogy alkalmas e gép kezelésére.**

Azt javasoljuk, hogy a figyelmeztető címkéket a munkaterületen jól láthatóan helyezze el.

- **"Előzze meg a leggyakoribb sérüléseket" - FÉMLEMEZVÁGÓ GÉPEK ÉS OLLÓK"**

A jelen kézikönyben használt jelképek magyarázata



Figyelem!

Testi sérülések vagy a komoly anyagi károk kockázata áll fenn.



A gép mozgó alkatrészei elkapathatják a testrészeit/ruházatát!

Kerülje el a mozgó alkatrészeket! A gép mozgó alkatrészei elkapathatják a laza ruházatot vagy Ön egyes testrészeit.



Vigyázat!

Károsodás veszélye



Megjegyzés:

További tudnivalók

Biztonsági címkék és öntapadó matricák:



Ujjlevágás veszélye!



Hordjon védőlábbelit!



Viseljen védőruházatot!



Viseljen védőkesztyűt!



Viseljen védőszemüveget!



Használat előtt olvassa át a kézikönyvet!

Az öntapadós címkéket olyan helyekre helyezze, ahol azok a munkavégzés során és még a gép bekapcsolása előtt jól láthatók.



Általános tudnivalók

- A műanyag zsákok és csomagolóanyagok kisgyermekekre és állatokra veszélyesek.
- Győződjön meg arról, hogy ismeri a gépet, illetve annak a kezelését. Legyen tisztában a szerszám helytelen használatával járó veszélyekkel.
- A készüléket használó személynek ismernie kell a biztonságos kezelés módját, és a helytelen kezelés esetén fennálló veszélyekkel is tisztában kell lennie.
- Mindig rendkívüli figyelmet fordítson az öntapadós címkéken feltüntetett biztonsági utasításokra. Ne távolítsa el és ne rongálja meg a címkéket. Ha a címkék megrongálódtak vagy olvashatatlanná váltak, lépjen kapcsolatba a forgalmazóval.
- Tartsa tisztán a munkaterületét. A piszkos és rendetlen munkaterület baleset forrása lehet.
- Soha ne dolgozzon szűk vagy gyengén megvilágított helyiségben. Bizonyosodjon meg arról, hogy a padlózat stabil és a munka kényelmesen elvégezhető. Mindig stabil testtartást vegyen fel.
- Folyamatosan figyeljen a munkájára, és minden érzékszervét használja. Ha már nem tud figyelni, ne folytassa a munkát!

- Tartsa tisztán a gépet.
- Tartsa zsiradék- és szennyeződésmentesen a fogantyúkat és a kezelőszerkeket.
- Gondoskodjon arról, hogy gyermekek, illetéktelen személyek és állatok ne juthassanak be a műhelybe.
- A szerszámot csakis a rendeltetésének megfelelően használja.
- Használjon egyéni védőfelszerelést, pl.: védőszemüveget, fülvédőt, légzőkészüléket, munkavédelmi lábbelit stb.
- Ne nyúljon ki túl messzire, és mindkét kezét használja.
- Soha ne végezzen munkát alkohol vagy más drog hatása alatt.
- Ne használja a gépet, ha szédül vagy gyengének érzi magát.
- A gép bármiféle módosítása vagy átalakítása szigorúan tilos! NE HASZNÁLJA, ha repedést vagy sérülést talál rajta.
- Ha bármilyen szokatlan jelet lát vagy furcsa hangot hall, azonnal állítsa le a gépet, és hagyja abba a munkát.
- A gépről mindig távolítsa el a kulcsokat és csavarhúzókat, ha már nincs rájuk szükség.
- Használat előtt győződjön meg arról, hogy minden csavar biztonságosan meg van húzva.
- Gondoskodjon a gép megfelelő karbantartásáról. Használat előtt győződjön meg, hogy a gép működésképes és sérülésmentes.
- A javításokhoz csak eredeti cserealkatrészeket használjon fel.
- Ne terhelje túl a gépet. Úgy mérje fel a munkaterhelést, hogy az kényelmes sebességgel elvégezhető legyen. A gép túlterhelése miatt bekövetkező károk nem tartoznak a jótállás hatálya alá.
- Ha a gépet nem használja, száraz és jól elzárt helyen tárolja, ahol a gyermekek nem férhetnek hozzá.
- Használat előtt ellenőrizze a biztonsági elemek megfelelő és hatékony működését. Bizonyosodjon meg arról, hogy minden mozgó alkatrész megfelelő állapotban van.
- Használat előtt győződjön meg, hogy a gépen nincs repedt vagy beszorult alkatrész. Bizonyosodjon meg arról is, hogy minden alkatrészt előírászerűen csatlakoztattak és szereltek a gépre. Óvakodjon minden olyan körülménytől, amely a gép rendeltetésszerű használatát akadályozná.
- Ha ez a kézikönyv másképpen nem rendelkezik, valamennyi sérült alkatrészt és biztonsági elemet meg kell javítani vagy ki kell cserélni.
- Biztosítson legalább 600 mm szabad helyet a gép és a legközelebbi fal vagy akadály között.
- A munkaterület körül legalább 1 m szabad helyet hagyjon.
- A műhely padlózatának egyenesnek, egyenletesnek és sérülésmentesnek kell lennie, nem lehet csúszós, továbbá tilos a gép körül hulladékot vagy más tárgyakat tartani.
- A gép munkaszalát alkalmas tisztítószerezelt tisztítsa. Tisztítás közben használjon megfelelő védőfelszerelést.
- Az ollón jól látható címkét kell elhelyezni, amelyen szerepel, hogy legfeljebb milyen vastagságú fémlap vágható a géppel, valamint mekkora a gép által kifejtendő legnagyobb vágóerő.

EGÉSZSÉGI VESZÉLYEK

- vágási sérülés
- a vágott anyag/munkadarab leesése
- a kezelőkar véletlen lehajtása
- túl kis munkaterület
- levegőben szálló részecskék veszélye

VESZÉLYEZTETT TESTRÉSZEK

- a törzs
- a kéz
- a láb
- a szem

SZEMÉLYI VÉDŐFELSZERELÉS

- védőruházat
- védőkesztyű
- védőcipő
- védőszemüveg



VÁGÁSI MŰVELETEK

- A gépet ne használja olyan cső vagy rúd darabolására, amelynek a vastagsága, szélessége vagy szilárdsága meghaladja a műszaki jellemzőkben megadott értékeket. A géppel vágható anyagvastagság a munkadarab fizikai tulajdonságaitól és a kezelőszemélyzet képességétől függ.
- Edzett vagy megmunkált anyagok vágásával ne próbálkozzon.
- Kezét ne helyezze a vágási területen belülre.
- Tartsa élesen a gép vágóéleit.
- A vágási művelet során ügyeljen a következőkre: Nyomja le az irányítókart, és tartsa ugyanazt a nyomást vízszintes irányban. Ezzel egyidejűleg nyomja a mozgókést a nem mozgatható kés irányába, hogy a lehető legjobb legyen a vágás. Hosszú kezelőkarú modelleknél ez különösen fontos.

ÖSSZESZERELÉS

- Mielőtt a csomagolóanyagot kidobná, győződjön meg arról, hogy nem maradt benne tartozék. Ha mégis maradt, vegye ki és szerelje fel a gépre. Az esetleg hiányzó alkatrészek ellenőrzéséhez használja fel segítségül a szerelési rajtot.

- A gépet a mellékelt ábra szerint szerelje össze.
- A gépet egyenletes és erős padlózatra szerelje és rögzítse.
- A gép, a falak és a környező tárgyak között hagyjon kellő nagyságú szabad helyet. Gondoljon a vágni kívánt fémlemezek méretére is.

KARBANTARTÁS

- Tartsa tisztán a szerszámot. A szennyeződés bekerülhet a készülék szerkezetébe, és ott kárt okozhat.
- Ne tisztítsa a gépet agresszív tisztítószerezelt vagy festékhigítóval.
- A fémfelületeket paraffinolajba mártott ronggyal tisztítsa és kenje.
- Ha nem használja a gépet, zsírozza le, majd a korrózió megelőzése végett száraz helyen tárolja.

Túrészvizsgálat

- Annak érdekében, hogy a kések ne sérüljenek a köztük helytelenül beállított hézag miatt, a munka megkezdése előtt ellenőrizzen minden szükséges beállítást. A kések közti hézag javasolt nagysága a vágni kívánt anyagtól függően 0,03 - 0,2 mm.
- A kés élesítése közben, nevezetesen a kés egyenes részének élesítése közben ki kell venni és be kell állítani a távtartó betétet ugyanarra a vastagságra (ld. a 14-es számot az alkatrészek részletes rajzán).

Kenés

- Megfelelő zsírral rendszeresen kenje a munkavégző felületeket. Minden mozgó alkatrészt gyakran kell kenni. A zsírt a csúszó/súrlódó részekbe nyomja.