

## MEGSEMMISÍTÉS

A termék élettartamának a lejáratát követően, a keletkező hulladék megsemmisítése során, az érvényes rendelkezésekkel összhangban kell eljárni. A termék fém és műanyag alkatrészekből áll, amelyek szétválogatás után újra feldolgozhatók.

1. A berendezést szerelje szét alkatrészeire.
2. Az alkatrészeket az anyagaik szerint válogassa szét (fém, gumi, műanyag, stb.).

A szétválogatott hulladékot adja le újrahasznosításra. KAPCSOLATOK

Tel.: 06/40/900-800

### Nyitvatartási idő:

Hétfő - péntek: 8:00-17:00

### INTERNET:

[www.uni-max.hu](http://www.uni-max.hu)

[ertekesites@uni-max.hu](mailto:ertekesites@uni-max.hu)

[uni-max@multicom.hu](mailto:uni-max@multicom.hu)

### SZERVÍZ

unitechnic.cz s.r.o.

Reklamační a servisní oddělení

Areál bývalého cukrovaru

Hlavní 29 (hala č. 3 uni-max)

277 45 Úžice

Czech Republic

**Reklamáció és szervíz:** Magyarországi vevőink számára egy reklamációs gyűjtőhelyet üzemeltetünk, hogy minél jobban megkönnyítsük a reklamációs folyamatot. Az árut postán vagy a Trans-o-flex gyűjtőszolgálat segítségével lehet elküldeni a következő címre.

A csomagon jól látható módon tüntesse fel:

Trans-o-flex Hungary Kft.

Európa str. 12

(BILK intermodal logistics center, L1 building)

H-1239 Budapest

# uni-max

## HASZNÁLATI ÚTMUTATÓ AZ EREDETI HASZNÁLATI ÚTMUTATÓ FORDÍTÁSA

### LEMEZHAJLÍTÓ W1,5 × 1 050F SZEGMENSES



[www.uni-max.com](http://www.uni-max.com)

## 373125

Tisztelt vásárló! Köszönjük, hogy megvásárolta az uni-max cég termékét!  
Cégünk készen áll arra, hogy a termék megvétele előtt, a vásárlás folyamán és a használat közben is rendelkezésére álljunk a szolgáltatásainkkal. Ha valamilyen kérdése, javaslata vagy ajánlata van, lépjen kapcsolatba üzletünkkel. A lehetőségeink keretein belül mérlegeljük javaslatát és reagálunk a kérdéseire.

**A berendezés első használata ezen útmutató szerint jogi lépés, amellyel a felhasználó szabad akaratából megerősíti, hogy ezen útmutatót alaposan áttanulmányozta, teljesen megértette, és megismerkedett minden kockázattal.**

**FIGYELMEZTETÉS!** Ne kísérelje meg a készüléket működésbe hozni (ill. használni), amíg nem ismerkedett meg a teljes használati útmutatóval. Őrizze meg az útmutatót, később is szüksége lehet rá.

Különös figyelmet fordítson a munkavédelmi utasításokra. A munkavédelmi utasítások figyelmen kívül hagyása vagy azok nem megfelelő végrehajtása, a gépközelő vagy egyéb személyek sérüléséhez, gép- és munkadarab sérüléshez, valamint anyagi károkhoz vezethet.

A gépen található figyelmeztető címkék utasításait feltétlenül tartsa be. Ezeket a címkéket ne szedje le és ügyeljen azok épségére is.

Az esetleges kommunikáció megkönnyítéséhez írja ide a számla vagy vásárlási bizonylat számát.

## LEÍRÁS

Az alsó és felső osztott hajlítóélek szinte bármilyen alak hajlítását lehetővé teszik.

Hajlítási szög: 150°, max. lemez méret: 1 050 mm / 1,5 mm.

A hajlítóélek szegmensekből állnak, amelyeket ki lehet venni, és át lehet helyezni úgy, hogy a géppel akár zárt élű dobozokat is lehet hajlítani.

## MŰSZAKI ADATOK

Hajlított anyag maximális vastagsága .....	1,5 mm
Hajlítási szög (az eredeti síktól) .....	0 – 150°
Hajlítóél hosszúság .....	1 050 mm
Csomagolási méret (h × sz × ma) .....	1 450 × 700 × 1 300 mm
Tömeg .....	320 kg

A szöveg, az ábrák és az adatok a nyomtatás idején érvényesek. Termékeink állandó fejlesztése miatt a műszaki adatok előzetes figyelmeztetés nélkül is megváltozhatnak.

## BIZTONSÁGI INTÉZKEDÉSEK

• **A terméket csak a 18. életévét betöltött, megfelelő munka- és balesetvédelmi oktatásban részesült, és minden szempontból alkalmas személy használhatja.**



**Figyelem!**

Sérülésveszélyre vagy anyagi kár kockázatára hívja fel a figyelmet.



**Általános előírások**

- A csomagoláshoz használt műanyag zacskók gyermekek és állatok számára veszélyesek lehetnek.
- Ismerkedjen meg a berendezéssel, annak a tartozékaival, a kezelésével és működtetésével, valamint a helytelen használatából eredő lehetséges kockázatokkal.
- Gondoskodjon arról, hogy a készülék minden felhasználója alaposan megismerkedjen a készülék kezelésével és működtetésével, valamint a helytelen használatából eredő lehetséges kockázatokkal.
- A gépen található figyelmeztető címkék utasításait be kell tartani. Ezeket a címkéket ne szedje le és ügyeljen azok épségére is.
- A címkék sérülése vagy olvashatatlansága esetén rendeljen új címkét a gép szállítójától.

## KARBANTARTÁS

- A mozgó és súrlódó részeket rendszeresen tisztítsa meg és kenje meg kenőzsírral.
- A tisztításhoz ne használjon agresszív tisztítószereket és oldószereket.
- A fém felületeket petróleumba mártott ruhával törölje meg.
- A nem használt gépet lekonzerválva, száraz helyen tárolja, ahol nem fog rozsdásodni.
- A karbantartási munkákat csak szakember végezheti el.
- A javításhoz csak eredeti alkatrészeket használjon.

## FIGYELMEZTETÉS!

Ha meghibásodás történik, a készüléket küldje el az eladó címére, a javítás a lehető legrövidebb időn belül megtörténik. A hiba rövid leírása meggyorsítja a hiba beazonosítását és a javítást. A jótállási időn belül a berendezéshez csatolja a garancialevelet és a vásárlási bizonylatot is. A jótállási idő után is állunk rendelkezésére és az esetleges javításokat kedvező áron végezzük.

A készülék védelme érdekében, a szállítás előtt a készüléket csomagolja be (lehetőleg az eredeti csomagolásába). Szállítás közbeni károsodásért nem vállalunk felelősséget és a szállító cégnél történő reklamációnál lényeges a csomagolás minősége és a sérülés elleni biztosítás.

Megjegyzés: a képek eltérhetnek a megvásárolt terméktől, ugyancsak eltérhet a tartozékok mennyisége és típusa is. Ez a fejlesztés következménye és az ilyen változások nem befolyásolják a termék működőképességét.

ALKATRÉS Z SZÁMA	MEGNEVEZÉS	DARABSZÁM.
01	Rögzítő gerenda	1
02	Bilincs	6
03	Csavar	2
04	Befogó lap	1
05	Blokk	2
06	Csavar	7
07	Felső sín	1
08	Tartókeret	1
09	Bütykös tárcsa	2
10	Tengely	2
11	Blokk	2
12	Összekötő elem	2
13	Befogó lap	1
14	Csavar	7
15	Bilincs	2
16	Keret sín	1
17	Bilincs	2
18	Vezérmű tengely	2
19	Rúd	2
20	Biztosítógyűrű	2
21	Anya	2
22	Állító anya	2
23	Anya	2
24	Rúd	2
25	Biztosítógyűrű	2
26	Összekötő elem	2
27	Alátét	4
28	Csavar	4
29	Állvány	1
30	Bilincs	2
31	Biztosítógyűrű	2
32	Pedál	1
33	Hajlító pofa	1
34	Bilincs	2
35	Hajlító kar	1
36	Csavar	2
37	Alátét	4
38	Fogantyú	1
39	Csavar	4
40	Rögzítő blokk	1
41	Csavar	7
42	Szögskála	1

- A munkahelyet tartsa tisztán és rendben. A rendetlen és rosszul megvilágított munkahely balesetek okozója lehet.
- Ne dolgozzon szűk vagy rosszul megvilágított munkahelyen. Ellenőrizze le a padló megfelelő stabilitását valamint a munkahelyhez való jó hozzáférhetőséget. Mindig álljon stabilan.
- Állandóan kövesse a munkafolyamatot és használja minden érzékszervét. Ne folytassa a munkát ha nem képes teljes mértékben a munkára koncentrálni.
- A szerszámokat tartsa karban és tiszta állapotban.
- A fogantyúkat és a működtető elemeket tartsa tisztán, száraz állapotban, azokon olaj- vagy zsírfoltok nem lehetnek.
- Ne engedje, hogy a berendezéshez állatok, gyerekek és illetéktelen személyek férjenek hozzá.
- Ne dugja a lábát vagy kezét a munkatérbe.
- A bekapcsolt és működésben lévő berendezést felügyelet nélkül hagyni tilos.
- A berendezést ne használja a rendeltetésétől eltérő célokra.
- A munka során használjon munkavédelmi eszközöket (pl. védőszemüveget, fülvédőt, védőmaszkot, biztonsági lábbelit stb.).
- A berendezés közelében ne nyújtzkodjon, a munkához mindkét kezét használja.
- Ne dolgozzon a géppel, amennyiben alkohol vagy kábítószer hatása alatt áll.
- A géppel ne dolgozzon, ha szédül, beteg vagy rosszul van.
- A berendezésen bármilyen változtatást vagy átalakítást végrehajtani tilos. NE HASZNÁLJA a gépet, ha azon görbülést, repedést vagy más sérülést észlel.
- A berendezésen működés közben karbantartást végrehajtani tilos.
- Ha bármilyen szokatlan hangot hall vagy szokatlan jelenséget észlel, akkor azonnal szakítsa félbe a munkát és kapcsolja le a gépet.
- A kulcsokat és csavarhúzókat a gépből mindig távolítsa el.
- A gép használata előtt ellenőrizze le, hogy minden csavar jól meg van-e húzva.
- Biztosítsa a gép rendszeres karbantartását! Használat előtt ellenőrizze le a gép sérülésmentességét.
- Javításhoz és karbantartáshoz csak eredeti pótalkatrészeket használjon.
- A gyártó által nem engedélyezett és javasolt készülékek vagy tartozékok használata balesetet okozhat.
- Mindig az adott munkának megfelelő készülékeket és szerszámokat használjon. Ne terhelje túl a gépet és tartozékait, illetve ne használja olyan munkákhoz, amelyek nagyobb teljesítményű berendezést igényelnek.
- Ne terhelje túl a berendezést. A munkát úgy tervezze meg, hogy a gép túlterhelés nélkül, optimális megmunkálási sebességgel működhessen. A túlterhelés miatt bekövetkezett gépsérülésekre és meghibásodásokra a garancia nem vonatkozik.
- A berendezést óvja a túl magas hőmérséklettől és a közvetlen napsütéstől.
- A készülék nem alkalmas víz alatti vagy nedves környezetben végzett munkákhoz.
- Ha a gépet hosszabb ideig nem használja, száraz, gyermekektől elzárt helyen tárolja.
- A gép beindítása előtt ellenőrizze le, hogy a biztonsági és védő elemek megfelelően és hatékonyan működnek-e. Győződjön meg arról, hogy a mozgó alkatrészek megfelelő állapotban vannak-e.
- Ellenőrizze le, hogy nincs-e repedt vagy beakadt alkatrész, illetve, hogy minden alkatrész megfelelően a helyén van-e. Ellenőrizzen le minden egyéb feltételt, amely a berendezés működését befolyásolhatja.
- Ha ez az útmutató másként nem rendelkezik, a sérült alkatrészeket és biztonsági elemeket meg kell javítani vagy ki kell cserélni.



#### **Komplettség**

- Ne használja a berendezést, amennyiben az a jelen útmutató szerint nem lett teljesen összeszerelve.



#### **Hajlítás, nyírás, hengerlés**

- A berendezést stabilan rögzítse a padlóhoz vagy a olyan munkaasztalhoz, amely munka közben is biztosítja a gép merevségét.
- A karos hajlító gépeknél ügyeljen a hajlító mechanizmus megfelelő kiegyensúlyozására. A hajlító pofa karjának a hajlítás után vissza kell térnie az alaphelyzetbe.
- A hajlítás előtt jelölje meg a hajlítás helyét és a munkadarabot jó erősen fogja be a rögzítőpofákkal.
- A berendezést ne használja olyan lemezekhez, amelyek szélessége, vastagsága vagy szilárdsága meghaladja a berendezés műszaki lehetőségeit. A hajlító gépbe ne tegyen edzett vagy keményített felületű munkadarabokat.
- Munka közben, a sérülések elkerülése érdekében, a forgó áttételekhez ne érjen hozzá.
- Ne nyúljon a hajlítási vagy vágási hely közelébe.
- Acéllemezekkel való munka során használjon védőkesztyűt, előzze meg a vágási és karcolási sérüléseket.

## SZERELÉS

- A gép csomagolásának a kidobása előtt ellenőrizze le, hogy abban nem maradt-e valamilyen alkatrész. Ha igen, akkor keresse meg az adott alkatrészt az összeállítási rajzon vagy az alkatrészlistán és szerelje fel a helyére.
- A gép elhelyezéséhez vegye figyelembe a munkadarab mozgathatóságát a gép körül és a gépben.
- A gépet a talpon 1 keresztül rögzítse a padlóhoz.

## HASZNÁLAT

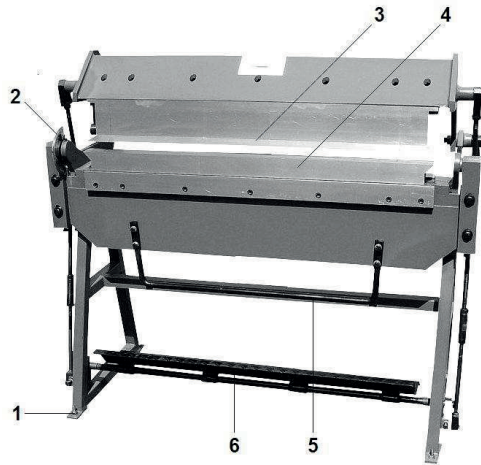

1. Rögzítő talp
2. Hajlítási szögskála
3. Fix pofa
4. Forgó pofa
5. Mozgó pofa mozgató kar
6. Befogó mechanizmus pedál

Példa a gép használati lehetőségeire

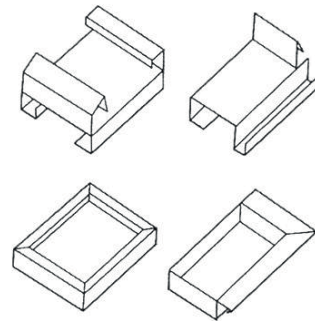

- A gépkezelő esetében feltételezzük a lemezmegmunkálási és lemezhajlítási ismereteket.
- Állítsa be a szegmenseket a munkadarab méretei és alakja szerint. A kisebb vagy bonyolultabb alkatrészeket több lépésben készítse el.

## ROBBANTOTT ÁBRA ÉS ALKATRÉSZJEGYZÉK

