

GARANCIA KARTYA

1. Trading gépeire és szerszámaira a Polgári Törvénykönyv előírásainak megfelelő, a vásárlás dátumától számított 6/24 hónap időtartamú jótállás jár (a jótállási igény bejelentésekor a garanciakártyához mellékelni kell a vásárlást igazoló bizonylatot vagy számlát). Az egyéb közvetlen vagy közvetett személyi sérülések vagy anyagi károk nem tartoznak a jótállás hatálya alá.
2. A jótállás nem terjed ki a szakszerűtlen kezelésből, a szerszám túlterheléséből, az útmutatóban lefektetett útmutatások be nem tartásából, az engedélyezetlen tartozékok használatából, az illetéktelen javításból, normál kopásból és elhasználódásból, valamint a szállítás közbeni károsodásokból eredő hibákra. A jótállás a következő tartozékokra sem terjed ki: motor, szénkefék, tömítések, forró levegővel működő alkatrészek és a rendszeres cserét igénylő alkatrészek.
3. Amennyiben a javítás nem esik a jótállás hatálya alá, annak minden költségét (beleértve magát a javítást, a javítóműhelybe, illetve az onnan történő elszállítását) a vásárlónak kell fedeznie, az érvényes árlista szerint. Lásd a [www](http://www.khtrading.hu).
4. A jótállási igény bejelentésekor fel kell mutatnia a garanciakártyát, bizonyítania kell a vásárlás dátumát, meg kell adnia a gép sorozatszámát, szükség lesz továbbá az értékesítő cég pecsétjére, az eladó személy aláírására, valamint a vásárlási bizonylatra.
5. A jótállási igényt vagy a szerszámot értékesítő forgalmazó üzletében kell bejelenteni, vagy postán kell elküldeni az egyik javítóközpontba. Az értékesítő cég kötelessége a garanciakártya kitöltése (vásárlás dátuma, sorozatszám, céges pecsét és aláírás). Mindezeket az adatokat a vásárláskor kell rögzíteni.
6. A jótállási időszak annyival meghosszabbodik, amennyi ideig a szerszám a javítóközpontban volt. Ha a javítás vagy a hiba nem esik a jótállás hatálya alá, minden javítási és szállítási költséget a szerszám tulajdonosának kell fedeznie.
Mi azt javasoljuk, hogy a szerszámot eredeti csomagolásában küldje el. Kérjük, a csomagoláshoz mellékelje a hiba rövid leírását is.
7. Mielőtt javítani küldené, a szerszámot alaposan tisztítsa meg. Ha a beküldött szerszám piszkos, a javítóközpont visszaküldheti, vagy tisztítási díjat számíthat fel.

KH TRADING, Kft.

Pf. 142

1506 Budapest

Tel.: 06/40/900-800

Fax: 06/1/99-999-77

(csak egy helyi hívás díját fizeti)

A feltüntetett telefonszámok sorba vannak kötve tehát egy konkrét szám foglaltsága esetén a hívás egy másik szabad számra fut be, hogy a call-centrum mindig és mindenki részére elérhető legyen. A szolgáltatásaink minőségének javítása érdekében a hívásokat esetenként ellenőrizzük.

Nyitvatartási idő:

INTERNET: www.uni-max.hu

H - P: 8:00-17:00

ertekezes@uni-max.hu

Az áraink az ÁFA-t és a szállítási költségeket nem tartalmazzák.

Az áruszállításra a KH Trading s.r.o. Általános kereskedelmi feltételei az irányadóak.

Cégbejegyzés: Prágai Megyei Kereskedelmi Bíróság, C részleg, betét: 62401

Cégszám 25700758 Adószám 26961929-2-51

SZERVÍZ Logistic centre Klecany (Klecany Logisztikai Központ)

Topolová 483

250 67 Klecany

Cseh Köztársaság

Termék:	HIDRAULIKUS EMELŐ HJ-2/800	
Típus:	HJ800	Sorozatszám (terméksorozat):
Gyártási dátum:	A javítóműhely megjegyzései:	
Eladási dátum, pecsét, aláírás:		

Helyesen kitöltött garanciakártya vagy a termék típusát is feltüntető vásárlási bizonylat (számla, vásárlási nyugta) hiányában, a jótállási igényt nem fogadjuk el.

www.uni-max.com

HASZNÁLATI ÚTMUTATÓ

HIDRAULIKUS EMELŐ HJ-2/800



HJ800

BIZTONSÁGI ÓVINTÉZKEDÉSEK

- **Ezt az eszközt csak 18 évesnél idősebb, a munkára illetve a környezetbiztonsági eljárásokra kiképzett személy használhatja.**

A kézikönyvünkben használt szimbólumok jelentése



Figyelmeztetés!

Ez a szimbólum személyes sérülés vagy a készülék, illetve a munkadarabok károsodásának veszélyére figyelmeztet.



Megjegyzés:

További tudnivalók.



Általános útmutatások

- A műanyag zsákok és a csomagolóanyagok gyermekekre és állatokra veszélyt jelentenek.
- Győződjön meg arról, hogy ismeri a szerszámot vagy a gépet, illetve annak kezelési eljárását. Ismerje meg, milyen veszélyekkel jár a gép helytelen használata.
- Ha más személy fogja a gépet használni, győződjön meg arról, hogy ő is ismeri a biztonságos kezelés módját, és a helytelen használat esetén fennálló veszélyekkel is tisztában van.
- Tartsa tisztán a munkaterületet. A piszkos és rendetlen munkaterület balesetet okozhat.
- Soha ne végezzen munkát szűk vagy gyengén megvilágított helyiségekben. Bizonyosodjon meg arról, hogy a padlózat stabil, és a munka kényelmesen elvégezhető. Mindig stabil testtartásban dolgozzon.
- Munkájára folyamatosan figyeljen, és használja minden érzékszervét. Ne folytassa a munkát, ha már nem tud összpontosítani.
- Tartsa tisztán a berendezést.
- A fogantyúkat tartsa zsiradékmentesen és tisztán.
- Gondoskodjon arról, hogy gyermekek, illetéktelen személyek és állatok ne juthassanak a műhelyébe.
- Kezét vagy lábát soha ne helyezze a munkaterületen belülre.
- A gépet csak a neki szánt munkákra használja.
- Ne értékelje alul a képességeit, és ismerje a korlátait. Mindkét kezét használja.
- Soha ne dolgozzon alkohol vagy más drog hatása alatt.
- Ne használja a gépet, ha szédül vagy gyengének érzi magát.
- Szigorúan tilos a gépen bármiféle módosítást vagy átalakítást végezni. **NE HASZNÁLJA** a berendezést, ha alakváltozást szenvedett alkatrészt, repedést vagy más sérülést talál rajta.
- A gép használata közben ne végezzen karbantartást.
- Ha bármilyen szokatlan jelet lát vagy furcsa hangot hall, azonnal hagyja abba a munkát.
- Használat előtt győződjön meg arról, hogy minden csavar biztonságosan meg van húzva.
- Biztosítsa a gép megfelelő karbantartását. Használat előtt bizonyosodjon meg arról, hogy a gép biztonságos működésre alkalmas állapotban van, és nincs rajta sérülés.

- A javításokhoz csak eredeti alkatrészeket használjon.
- Nem eredeti vagy a gyártó által nem jóváhagyott alkatrészek felhasználása a kezelőszemélyzet sérüléséhez vezethet. Ne terhelje túl a gépet. A gép túlterhelése miatt bekövetkező károk nem tartoznak a jótállás hatálya alá.
- Óvja a készüléket szélsőségesen magas hőmérsékletektől és közvetlen napsugárzástól.
- Ez a készlet nem alkalmas nedves körülmények közötti vagy víz alatti munkavégzésre.
- Ha a berendezést nem használja, száraz és jól elzárt helyen tárolja, ahol gyermekek nem férhetnek hozzá.
- A gép használata előtt győződjön meg, hogy az összes védőelem megfelelően és hatékonyan működik. Bizonyosodjon meg arról, hogy minden mozgórész megfelelő, működőképes állapotban van.
- Használat előtt bizonyosodjon meg arról, hogy a készülék egyik alkatrésze sincs elrepedve vagy beakadva. Azt is ellenőrizze, hogy minden alkatrész az előírásoknak megfelelően van-e csatlakoztatva vagy felszerelve. Tartson távol minden olyan körülményt, mely a készülék megfelelő működését kedvezőtlenül befolyásolhatná.
- Minden sérült alkatrészt és biztonsági elemet meg kell javítani vagy ki kell cserélni, kivéve, ha ez az útmutató másképpen rendelkezik.



Emelőgép

- Csak olyan terhet emeljen, amely legfeljebb a maximális teherbírásnak megfelelő súlyú.
- Tartsa távol a kezeit a gép mozgó alkatrészeitől.
- A terhet lassan engedje le vagy lassan engedje el. Kerülje a hirtelen megtorpanásokat és ne engedje el hirtelen a terhet.
- Az Ön gépét szilárd, sima és egyenletes felszíneken végzett munkákhoz terveztük.
- Emelés előtt győződjön meg arról, hogy a gép elmozdulás ellen biztosítva van.
- Óvatosan engedje le a terhet. A teher leengedésekor sérülést szenvedhet.



Járműjavító műhely tartozékai és felszerelései

- Javítás megkezdése előtt biztosítsa a járművet elmozdulás ellen.



Hidraulikus berendezés

- A hidraulikafolyadék kis mennyiségben szökik a hidraulika szivattyúból és más hidraulikus szerkezetből, ami normál jelenségnek számít és nem jelent hibát. Ha kevés a hidraulikafolyadék, utántöltéssel rendszeresen pótolni kell.
- Mielőtt leválasztaná a sűrített levegős csövet vagy tömlőt, várja meg, amíg a nyomás kiegyenlítődik.
- Munkakezdés előtt ellenőrizzen minden csatlakozást és csövet, hogy észlelhesse az esetleges szivárgást. Ha szivárgást észlel, azonnal javítsa meg.
- Soha ne emeljen a maximálisan engedélyezett tömegnél nagyobb tömeget. Ne kísérelje meg a dugattyúrúd túl nagy erővel történő előremozdítását. Ilyenkor előfordulhat, hogy az teljes egészében kijön a hengerből.
- Tartsa távol szerszámaint hőforrásoktól és tűztől, hogy károsodásukat megelőzze.
- A padlózatra ömlött hidraulikafolyadék csúszásveszélyes, személyi sérülést okozhat. Ha kiömlött hidraulikafolyadékot észlel, azonnal takarítsa fel. Ehhez tisztítógyapjút vagy nedvszívó anyagot használjon. A hulladékkezelési előírások értelmében a nedvszívó anyagokat vagy a gyapjút zárt fémtartályban kell tárolni és a hulladékbegyűjtő központba kell eljuttatni.

ALKATRÉSZEK LISTÁJA

Szám	Leírás	Darabszám	Szám	Leírás	Darabszám
1	Vezetékes biztosíték	1	41	Pedálretesz	1
2	Alátét	2	42	M8 ×55-es csavar	1
3	O-gyűrű	1	43	Pedálszár	1
4	Dugattyú	1	44	Csap	1
5	GYŰRŰ	1	45	Csap	2
6	Tömítő alátét	1	46	Csap	6
7	O-gyűrű	1	47	Rugós alátét	12
8	Biztosító gyűrű	1	48	Csavar	12
9	Vezetékes biztosíték	1	49	Csap	6
10	Henger	1	50	Vezetékes biztosíték	1
11	Szekrény	1	51	Anyacsavar, M16×1,25	2
12	Olajsapka	1	52	Hátsó kerék	2
13	Hengeralap	1	53	Anyacsavar, M16×1,5	2
14	4 mm-es acélgolyó	1	54	Rugós alátét, 18 mm	2
15	Rugós alátét	1	55	Összekötőtengely	1
16	Rugó	1	56	Test	2
17	Biztonsági szelep	1	57	Anyacsavar, M16×1,5	2
18	Tömítő alátét	1	58	Alátét	2
19	Biztonsági szelepcsavar	1	59	Súrlódásos burkolat	2
20	6 mm átmérő	3	60	Elülső kerék	2
21	O-gyűrű	1	61	Elülső kerék tengely	1
22	Megkerülő szelep szár	1	62	Nyeregágy	1
23	Alátét	1	63	Csap	1
24	Szelep	1	64	Rúd	2
25	Alátét	1	65	Kar	1
26	Pumphenger	1	66	Csap	1
27	Y-gyűrű	1	67	Ágy	1
28	O-gyűrű	1	68	Csap	1
29	Porózó	1	69	Rugó	2
30	Pumpadugattyú	1	70	Burkolat	1
31	Csap	2	71	Fogantyú	2
32	Alátét	2	72	Kartengely	1
33	Nyomatékrugó	2	73	Forgó kar gomb	1
34	M10-es csavar	1	74	Csap	1
35	Karbilincs	1	75	Összekötőrúd	1
36	M8 ×50-es csavar	1			
37	Alátét	10			
38	Lámpedal	1			
39	Biztonsági csavar, M10	1			
40	Rugós alátét	1			

ALKATRÉSZRAJZ

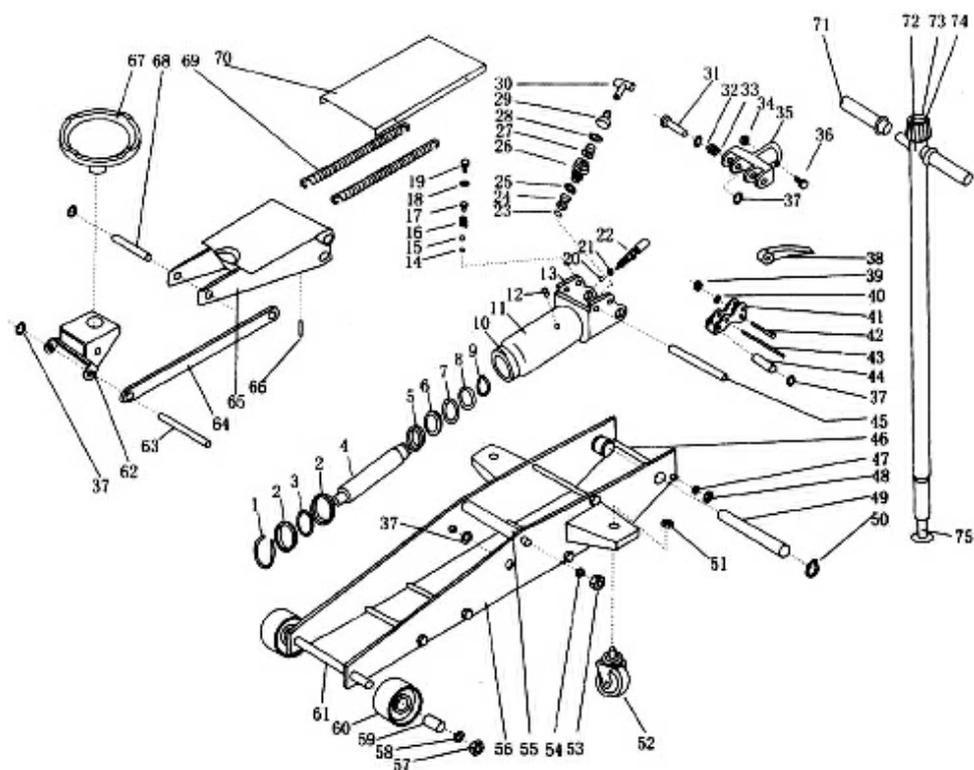

- Ne keverjen egymással különböző hidraulikafolyadékokat (pl. különböző gyártmányúakat).
- A hidraulikafolyadékot az előírt időszakonként cserélje.
- Ügyeljen arra, hogy csak tiszta hidraulikafolyadékot használjon. Ha a hidraulikafolyadékban szennyeződés van, az jelentős mértékben csökkenti a folyadék élettartamát, és a gép helyrehozhatatlan rongálódását okozhatja.
- Használjon védőburkolatot és vakperemet, hogy a készülék belsejébe ne kerüljön szennyeződés.

⚠ Szerszámgépek

- Hidraulikus gépekkel folytatott karbantartás elkezdése előtt fokozatosan csökkentse a munkanyomást atmoszférikus nyomásra.
- Ha a gép nyomás alatti rugókat tartalmaz, mindig biztosítsa a rugó fokozatos és biztonságos kioldását megfelelő előkészületekkel.

⚠ A HJ800-as hidraulikus emelő biztonsági szabályozása

- Az emelő emelésre szolgál (gépkocsik, trélerok stb.). Emeléskor a felemelt teherben nem tartózkodhatnak személyek.
- A felemelt terhet megfelelően biztosítani kell a nem kívánt mozgás ellen (saruval stb.).
- Tilos az emelőre helyezett teher alatt tevékenységet végezni! A terhet mindig megfelelő alátámasztással kell rögzíteni.
- Győződjön meg róla, hogy a teher nem haladja meg az emelő által felemelhető legnagyobb tömeget. Ellenkező esetben az emelő és a teher sérülhet.
- Az emelőt csak szilárd és vízszintes felületen használja.
- Gondosan ügyeljen a teher megfelelő kiegyensúlyozására.
- Ellenőrizze az olaj állapotát!
- A hidraulikus emelő terhek általános emelésére használható (gépkocsik stb.).
- Az emelő a megfelelő kezelés érdekében kerekekkel felszerelt. Az emelőt semmilyen esetben sem szabad terhek mozgására használni.

ÖSSZESZERELÉS

- Mielőtt a csomagolóanyagot eldobná, győződjön meg arról, hogy semmi nem maradt benne. Ha mégis maradtak bennük alkatrészek, vegye ki és szerelje a gépre őket. Az esetleg hiányzó alkatrészek ellenőrzéséhez használja a szerelési rajzot.
- A pedálretesz **(41)** már az emelőre szerelt. A lámpedál **(38)** csatlakoztatásához használja az anyát **(39)**, alátétet **(40)** és csavart **(42)**. Szerelje fel a pedálreteszt.
- A kart **(72)** be kell helyezni a kar karmantyúba **(35)**. Mielőtt ezt tenné, lazítsa meg az alátétet **(34)** és a csavart **(36)** a karnyílás alatt a behelyezés elősegítése érdekében. A kart a behelyezését követően húzza meg.

KEZELÉS

Levegőztetés

- Az előkészítés és a felemelés után a hidraulikus rendszerbe levegő juthat, és így az emelő nem emel a teljes emelési magasságig.
- Az első használatot követően lazítsa meg a levegőztető szelepet **(73)** az óramutató járásával ellentétes irányban történő elfordításával.
- Helyezze a terhet az emelőre.
- Nyomja meg az emelőpedált többször rövid ideig, majd zárja el a levegőztető szelepet.

A teher felemelése

- Helyezze az emelőt a karosszéria azon részére, amelyet a gyártó emelési pontként jelölt ki.
- Forgassa el a kar gombot **(73)** az óramutató járásával egyező irányban, és óvatos meghúzással zárja be a levegőztető szelepet. Csak viszonylagos erőt használjon. Ne húzza meg teljesen!
- Az emelőt megfelelően helyezze a felemelt tárgy alá. Győződjön meg róla, hogy a felemelt tárgy megfelelően alátámasztott, és a lehető legközelebb van a gravitációs központhoz. Ezáltal megakadályozható az emelő elcsúszása.
- A lábpedál használatával emelje fel az emelőt a kívánt magasságig. A felemelés után tartsa meg stabil támaszokkal a tárgyat.

A teher leengedése

- Forgassa el lassan a kargombot **(73)** az óramutató járásával ellenkező irányban. A leengedés sebességét a kargomb **(73)** elfordítása határozza meg.

KARBANTARTÁS

Olajellenőrzés

- Nyissa meg a levegőztető szelepet (a gomb **(73)** óramutató járásával ellentétes irányba történő elforgatása), és nyomja a dugattyút a lehető legalacsonyabb helyzetbe.
- Nyissa meg az olajadagoló sapkát **(12)**.
- Töltse fel tiszta hidraulika olajjal. Ne használjon fékfolyadékot.
- Zárja el az olajadagoló sapkát **(12)**.

Kenés

Megfelelő zsírral rendszeresen kenje a munkavégző felületeket.

MEGSEMMISÍTÉS



- A használt hidraulika folyadéktól a hulladékkezelési törvénynek megfelelően kell megszabadulni.

Ha a gép működési élettartama végére ért, azt a hatályos szabályoknak és rendelkezéseknek megfelelően kell leselejtezni. Az Ön eszköze fém- és műanyag alkatrészekből áll, melyek szétválogatásuk után újrahasznosíthatók.

1. Szerelje szét a gép minden részét.
2. Anyaguk szerint válassza szét az alkatrészeket (pl. fém, gumi, műanyag stb.). További feldolgozás céljából, a szétválogatott alkatrészeket juttassa el egyik közeli újrahasznosító létesítménybe.

Az újrahasznosító központok földrajzi elhelyezkedését a helyi polgármesteri hivataltól tudhatja meg, vagy megtalálhatja az interneten.

VIGYÁZAT

Ha a gép elromlik, küldje vissza a forgalmazóhoz gyors javításra. Kérjük, mellékelje hozzá a hiba rövid leírását. Ezzel megkönnyíti a javítást. Ha a gép még jótállási időn belül van, mellékelje hozzá a garanciakártyát és a vásárlási bizonylatot. A jótállási időszak letelte után a gépét speciális áron javítjuk.

A szállítás közbeni rongálódás megelőzése érdekében a gépet jól csomagolja be, vagy használja fel az eredeti csomagolóanyagot. A szállítás folyamán bekövetkező, a gép helytelen csomagolásából adódó károkért nem vállalunk felelősséget. Ha a fuvarozónál ez ügyben panaszt emel, kártérítési igényének elbírálásánál a csomagolás szintje és módja jelentős szerepet játszik.

Megjegyzés: A kézikönyvünkben található képek és tartalom valamint a valóságos termék vagy tartozékok között lehetnek kisebb eltérések. Ez folyamatosan végzett termékfejlesztésünk következménye. Hasonló jellegű kisebb eltérések a termék funkcionalitását nem befolyásolják.