

HS-12 karos lemezolló

Műszaki adatok:

Lapos profil	70 × 6 mm
Lemezvastagság	akár 6 mm, anyagminőségtől függően
Körprofil	max. 13 mm, anyagminőségtől függően
A kés hossza	300 mm

Összeszerelés:

A lemezolló szénacélból készült lemezek és rudak vágására használható. Alkalmas továbbá nem vas (színes-) fémek, műanyagok és rudak vágására.

Az eszközt használat előtt szilárd alaphoz vagy speciális állványhoz kell rögzíteni (nem része a csomagnak).

Használat előtt távolítsa el a korrózióvédő konzerváló réteget az eszköz szomszédos felületeiről és a kerozinnal kezelt alkatrészekről.

Amennyiben az alábbi táblázatban szereplő maximális méretekkel rendelkező lemezt, profilt vagy rudat vág, az erő növelésére meghosszabbított fogantyút kell használni.

lemez	6 mm
profil	70 × 6 mm
kör	13 mm
vágáshossz	300 mm

Működtetés:

Emelje fel a fogantyút (10), a felső kés (4) feláll és felemelkedik. Helyezze be a munkadarabot, majd engedje le a fogantyút (10). Most lehet vágni. Vágás előtt be lehet állítani a tárcsát (12) úgy, hogy nyomja össze vagy lapítsa a munkadarabot.

Az alkatrészek rajza és leírása:

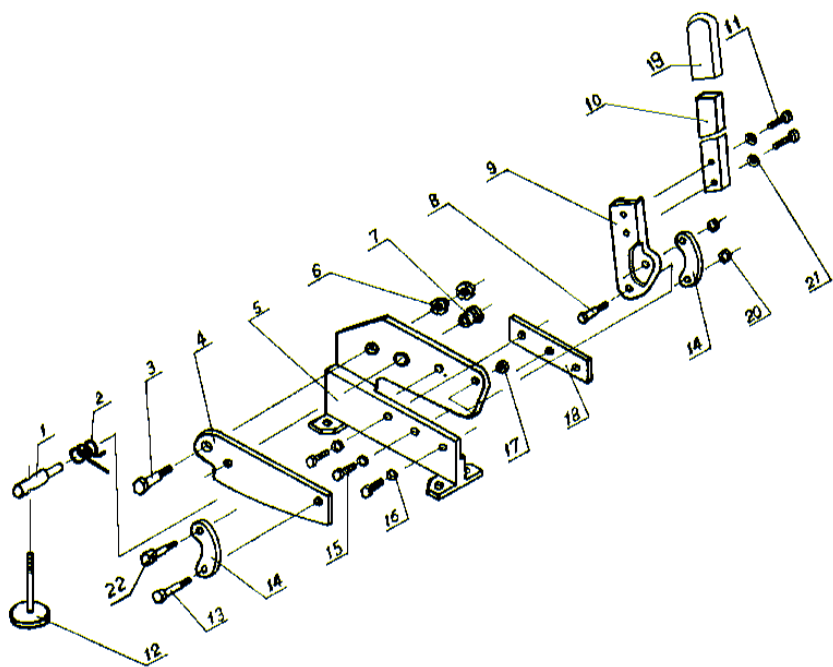

Tétel száma	Megnevezés	Mennyiség
1	Tengely	1
2	Rugó	1
3	Csavar	1
4	Felső kés	1
5	A készülék teste	1
6	Anya	2
7	Foglalat	1
8	Csavar	1
9	Kar	1
10	Fogantyú	1
11	Csavar	2
12	Nyomótárcsa	1
13	Csavar	1
14	Rögzítő	2
15	Csavar	3
16	Alátét	3
17	Anya	1
18	Alsó kés	1
19	Rögzítő	1
20	Anya	2
21	Alátét	2
22	csapszeg	1