

GARANCIALEVÉL

1. Az UNI-MAX által forgalmazott termékekre, az eladás napjától számítva: a Polgári Törvénykönyv rendelkezései alapján 24 hónap; a Kereskedelmi Törvénykönyv rendelkezései alapján 12 hónap garanciát ad. A garancia az anyaghibákra és a gyártási hibákra vonatkozik. Az egyéb, közvetett vagy közvetlen károkozásokért és meghibásodásokért, személyi sérülésekért vagy anyagi károkért nem vállalunk felelősséget.
2. A garancia nem vonatkozik a szakszerűtlen szerelés vagy használat, a túlterhelés, a használati útmutató előírásainak be nem tartása, nem megfelelő alkatrész vagy szerszám használata, illetéktelen személy beavatkozása, vagy nem megfelelő szállítás, illetve mechanikus sérülések miatt bekövetkezett károkra. Bizonyos termékeknél és alkatrészeiknél (például tartozékok, motorok, szénkefék, tömítő elemek és fűvókák stb.) a felhasználás során bekövetkező elhasználódást természetes kopásként kell kezelni, ezért ezekre a garancia nem vonatkozik.
3. A jótállási igény érvényesítéséhez igazolni kell a termék megvásárlását, valamint a garanciára való jogosultságot (a garancia ideje még nem járhat le), a reklamációt a vásárlás helyén kell bejelenteni. E célból, a reklamáció mielőbbi elintézése érdekében azt javasoljuk, hogy nyújtsa be a garancialevelet, melyen szerepel a gyártás és a vásárlás ideje, a gyártási szám (sorozatszám), az eladó bélyegzője és aláírása, illetve mutassa be a vásárlási bizonylatot (számlát stb.).
4. A reklamációt annál az eladónál kell bejelenteni ahol a terméket megvásárolta. A terméket komplett és összeszerelt állapotban kell megküldeni.
5. A garanciaidő a garanciális javítás időtartamával automatikusan meghosszabbodik. A reklamált terméket a hiba részletes leírásával, szabályszerűen becsomagolva (lehetőleg az e célból megőrzött eredeti csomagolásban), a mellékelt és kitöltött garancialevéllel, illetve egyéb, a vásárlást igazoló bizonylattal (számlával stb.) együtt küldje meg javításra.
6. A terméket a szerviz csak tiszta állapotban veszi át. Amennyiben a termék szennyezett, akkor a szerviz az átvételt megtagadhatja, vagy a tisztítás költségeit kiszámlázhatja a gép tulajdonosának.

KH TRADING, Kft.

Pf. 142
1506 Budapest

Tel.: 06/40/900-800 Fax: 06/1/99-999-77
(csak egy helyi hívás díját fizeti)

Nyitvatartási idő:
Hétfő - péntek: 8:00-17:00

INTERNET: www.uni-max.hu
ertesites@uni-max.hu
sales@uni-max.hu

SZERVÍZ
UNI-MAX
Hlavni 29
277 45 Úžice
Czech Republic

Reklamáció és szerviz: Magyarországi vevőink számára egy reklamációs gyűjtőhelyet üzemeltetünk, hogy minél jobban megkönnyítsük a reklamációs folyamatot. Az árut postán vagy a Trans-o-flex gyűjtőszolgálat segítségével lehet elküldeni a következő címre.

A csomagon jól látható módon tüntesse fel:

„KH Trading begyűjtés“
Trans-o-flex Hungary Kft. logisztikai központ
Heltai Jenő utca 73
Gyál, 2360

Bővebb információért forduljon a magyarországi callcenter-hoz: ertesites@uni-max.hu
06/40/900-800

Termék: HS-5 karos lemezvágó olló	
Típus: HS5	Gyártási szám (sorozatszám):
Gyártás időpontja:	Eladás időpontja, bélyegző, aláírás:
Javítási bejegyzések:	

www.uni-max.com

HASZNÁLATI ÚTMUTATÓ

HS-5 KAROS LEMEZVÁGÓ OLLÓ



HS5

Tisztelt ügyfelünk! Köszönjük, hogy a KH Trading s.r.o. cég termékének megvásárlása mellett döntött.

Égünk szolgáltatásait igénybe veheti termékünk megvásárlása előtt és alatt, valamint azt követően is. Bármilyen kérdés, észrevétel, javaslat vagy ajánlás esetén, kérjük, vegye fel a kapcsolatot bármelyik eladóhelyünkkel. A lehetőségek keretén belül igyekeznünk fogunk mérlegelni azt, és reagálni rá.

A berendezés első használatba vétele a jelen útmutató értelmében olyan jogi lépésnek minősül, amellyel a felhasználó szabad akaratából kifolyólag visszaigazolja, hogy a jelen használati útmutatót áttanulmányozta, megértette, és megismerkedett minden kockázati tényezővel.

FIGYELEM! Ne próbálja a készüléket üzembe helyezni (esetleg használni) azelőtt, hogy megismerkedett volna a használati útmutatójával. Kérjük, őrizze meg az útmutatót annak érdekében, hogy később bármikor újratanulmányozhassa. Kérjük, szenteljen fokozott figyelmet a munkavédelmi előírásoknak. Ezek be nem tartása vagy az utasítások hibás alkalmazása a felhasználó vagy más személyek sérüléséhez, esetleg egészségkárosodásához vezethet, illetve megsérülhet maga a berendezés vagy a megmunkált anyag. Kérjük, ügyeljen a berendezésen található címkéken látható biztonsági utasítások betartására. Soha ne távolítsa el és ne rongálja meg e címkéket.

Az esetleges kapcsolattartás megkönnyítése érdekében, kérjük, írja ide fel a számla vagy a vásárlást igazoló egyéb okmány számát.

LEÍRÁS

A szerszám ismertetése

Kapacitás: lapos profil 70 × 5 mm, max. lemeztavastagság 4 mm, körlemez esetén az anyag minőségének függvényében akár 10 mm is, késhossz 120 mm.

MŰSZAKI ADATOK

Lapos profil.....	70 × 5 mm
Maximális lemeztavastagság.....	4 mm
Maximális körlemez vastagság.....	10 mm
Késhossz.....	120 mm
Tömeg.....	12 kg

BIZTONSÁGI INTÉZKEDÉSEK

A szövegek, grafikonok és adatok a nyomtatás pillanatában helyesek. Termékeink folyamatos javításának keretén belül a műszaki adatok előzetes figyelmeztetés nélkül is változhatnak.

- **A szerszámot kizárólag 18 évnél idősebb, megfelelően képzett és az egészség- és munkabiztonsági szabályokkal megismerkedett személyek használhatják.**
- **A szerszám használatához a kezelőszemélyzetnek erre a gépre vonatkozó orvosi engedéllyel kell rendelkeznie.**

A munkahelyet ajánlott az alábbi munkabiztonsági táblákkal ellátni:

A jelen használati útmutatóban használt jelzetek



Vigyázat!

Baleset vagy jelentős anyagi kár veszélyére figyelmeztet.



Figyelem!

Sérülésveszély



Megjegyzés:

Kiegészítő információk

ALKATRÉSZJEGYZÉS

Tételszám	Név	Menny.
1	Tengely	1
2	Rugó	1
3	Csavar	1
4	Felső él	1
5	Készülékház	1
6	Anyá	2
7	Kar	1
8	Markolat	1
9	Csavar	2
10	Tárcsa	1
11	Foglat	1
12	Csavar	1
13	Csavar	1
14	Alátét	2
15	Podložka	1
16	Lengőkar	2
17	Csavar	3
18	Alátét	3
19	Anyá	1
20	Alsó él	1
21	Anyá	2

ALKATRÉSZRAJZ

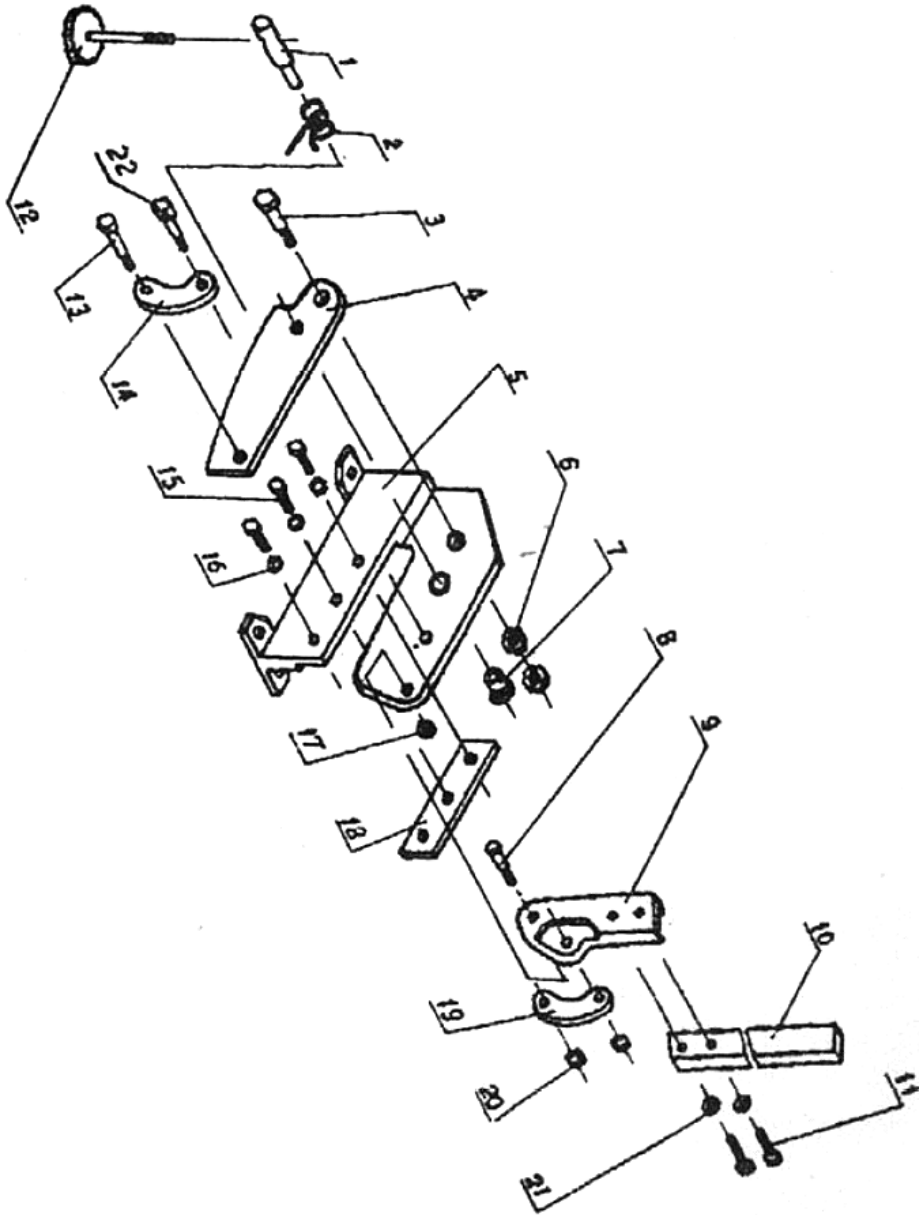

! Általános használati utasítások

- A csomagolás tartalmazta műanyag zacskók veszélyt jelenthetnek a kisgyermekre és állatokra.
- Ismerkedjen meg a készülékkel, kezelésével, használatával és vezérlésével, egyes részeivel, valamint a helytelen használatából eredő lehetséges kockázatokkal.
- Biztosítsa, hogy a készülék kezelőszemélyzete részletesen megismerkedjen a készülék kezelésével, használatával és vezérlésével, a készülék egyes részeivel, valamint a használatából eredő lehetséges kockázatokkal.
- Ügyeljen a címkéken látható biztonsági utasítások betartására. Soha ne távolítsa el és ne rongálja meg a címkéket. A címke sérülésének vagy rossz olvashatóságának esetén vegye fel a kapcsolatot a szállítóval.
- Tartsa rendben és tisztán a munkavégzés helyszínét. A munkahelyi rendetlenség személyi sérüléshez vezethet.
- Soha ne dolgozzon szűkös vagy rosszul megvilágított helyen. Minden esetben ellenőrizze le, hogy a padló stabil, és a megmunkálásra kerülő munkadarab jól hozzáférhető.
- Folyamatosan kövesse figyelemmel a munkáját, és ehhez használja minden érzékszervét. Ne folytassa a munkát, ha nem képes tökéletesen összpontosítani.
- A szerszámot tartsa tisztán, és ügyeljen az előírt karbantartási műveletek betartására.
- A markolatokat és vezérlő elemeket tartsa szárazon, olaj- és zsírfoltoktól mentes állapotban.
- Ne engedje, hogy a szerszámhoz állatok, kisgyermekek vagy hívatlan személyek férhessenek hozzá.
- Soha ne tegye se a lábát, se a kezét a munkatérbe.
- Soha ne hagyja a bekapcsolt készüléket felügyelet nélkül.
- Soha ne használja a készüléket a rendeltetésétől eltérő célokra.
- A munkavégzés során használjon személyi védőeszközöket (pl. védőszemüveget, fülvédőt, légzőkészüléket, munkacipőt stb.).
- Ne erőltesse meg magát, használja mindkét kezét.
- Soha ne dolgozzon a készülékkel alkohol vagy kábító hatású anyagok fogyasztását követően.
- Ha időnként szédül, le van gyengülve vagy ájulás kerülgeti, ne dolgozzon a készülékkel.
- A készüléken semmilyen átalakítás, módosítás nem engedélyezett. **SOHA NE HASZNÁLJA** a készüléket, ha deformációt, repedést vagy más sérülést tapasztal rajta.
- Soha ne végezzen bekapcsolt készüléken karbantartási munkákat.
- Ha szokatlan hangot vagy más, nem szokványos tünetet tapasztal, a készüléket azonnal állítsa le és szakítsa meg a munkavégzést.
- A használatot követően mindig távolítsa el a kulcsokat és csavarhúzókat a készülékből.
- A készülék használatba vétele előtt ellenőrizze le, hogy minden csavar megfelelően meg van húzva.
- Biztosítsa a készülék megfelelő karbantartását. Használat előtt ellenőrizze le, hogy a készülék nem sérült.
- Karbantartáshoz és javításhoz minden esetben kizárólag eredeti gyári pótalkatrészeket használjon.
- A szállító által nem javasolt kiegészítő berendezések vagy tartozékok használata személyi sérülést eredményezhet.
- Konkrét munkavégzéshez válasszon megfelelő készüléket. Soha ne próbálja meg túlterhelni a kis teljesítményű készüléket vagy tartozékokat, ne használja őket olyan munkákhoz, amelyek nagyobb gépi berendezés alkalmazását igénylik.
- Soha ne terhelje túl a készüléket. A munkát úgy ossza be, hogy a készülék megerősítés nélkül és optimális sebességgel dolgozhasson. A túlterhelés okozta sérülésekre a jótállás nem vonatkozik.
- Óvja a készüléket a túlzott melegtől és napsugárzástól.
- A készülék nem alkalmas sem víz alatti, sem nedves közegben végzett munkákhoz.
- Amennyiben a készüléket hosszabb ideig nem kívánja használni, tartsa gyermekektől távol, zárt helyen.
- A szerszám bekapcsolása előtt ellenőrizze le, hogy az összes biztonsági tartozék akadálymentesen, megbízhatóan dolgozik. Ellenőrizze le, hogy minden mozgó alkatrész jó állapotban van.
- Ellenőrizze le, hogy egyes alkatrészek nem repedtek-e meg, vagy nem szorulnak, és ellenőrizze le, hogy minden alkatrész megfelelő pozícióban található. Ellenőrizze le a szerszám működésére kihatással levő egyéb feltételeket is.
- Ha a jelen használati útmutató nem tünteti fel másként, a sérült elemeket és biztonsági alkatrészeket ki kell javítani vagy cserélni.

! **Összeállítás**

- Soha ne használja addig a készüléket, amíg a használati útmutató alapján nincs teljesen összeállítva.

! **Kézi szerszámok**

- Ne tegye le a szerszámot mindaddig, amíg teljesen le nem áll.
- A szerszám lerakásakor ügyeljen arra, hogy na a munkavégző eszköznek támaszkodjon.
- Soha ne fogja be a szerszámot satuba.
- A megmunkálni kívánt tárgyat fixen rögzítse, a mozgatása vagy kioldása során körültekintően járjon el.

! **Hajlítás, vágás, forgatás**

- A berendezést fixen rögzítse padlóhoz vagy olyan munkaasztalhoz, amely a hajlító erők hatására is megőrzi a stabilitását.
- Karos lemezajlítóknak esetében a hajlító mechanizmus helyes kiegyensúlyozására. A hajlító pofa markolatának az elengedést követően vissza kell térnie a felső állásba.
- Hajlítás előtt jelölje be a hajlítás helyét, és fogja be fixen az anyagot a rögzítő pofák segítségével.
- Ne használja a berendezést olyan lemezekhez, amelyek szélessége, vastagsága, szilárdsága nagyobb, mint a legnagyobb megengedett értékek. Ne használja sem edzett, sem keményített anyagokhoz.
- Az esetleges balesetek elkerülése érdekében a munkavégzés során ne érjen hozzá az áttételi mechanizmushoz.
- Soha ne helyezze a kezét a hajlítási vagy vágási térbe.
- A vágási sérülések és más hasonló balesetek elkerülése érdekében az acéllemezek mozgatása során használjon védőkesztyűt.

ÖSSZESZERELÉS

- Mielőtt megsemmisítené a készülék csomagolását, ellenőrizze le, hogy nem maradt benne semmilyen tartozék, alkatrész. Ha maradt, keresse ki az adott alkatrészt az alkatrész-listán vagy az összeállítási rajzon, és telepítse a megfelelő helyre.

KEZELÉS

Emelje fel a markolatot (8). A felső él (4) felemelkedik. Helyezze a készülékbe a megmunkálni kívánt munkadarabot, majd engedje le a markolatot (8). Vágást előtt beállíthatja az anyagleszorító tárcsát (10).

KARBANTARTÁS

- A szerszámot tartsa mindig tisztán. A mechanizmusba bejutó szennyeződések a szerszám megsérülését okozhatják.
- A készülék tisztításához soha ne használjon agresszív tisztítószeret, se oldószereket.
- A műanyag alkatrészeket szappanos vízbe mártott nedves ruhadarabbal törölje át.
- A fémfelületeket petróleumba mártott nedves ruhadarabbal kezelje le.
- A nem használt szerszámot konzervált állapotban, rozsdásodástól megóvva, száraz helyen tárolja.
- Mindennemű karbantartási munkákat csak szakképzett személyzet végezhet.
- Javításhoz kizárólag eredeti pótalkatrészeket használjon.

MEGSEMMISÍTÉS

A termék élettartamának lejártát követően a megsemmisítése tekintetében az érvényes jogi szabályozással összhangban kell eljárni. A termék fém és műanyag alkatrészekből áll, amelyek a szétosztályozást követően újrahasznosíthatók.

- Szerelje szét a gépet alkotóelemeire.
- Az egyes részeket csoportosítsa az alapanyaguknak megfelelően (fémek, gumi, műanyagok stb.).
- A kiszekeltált anyagot további felhasználás céljával adja le.
- Elektromos hulladék (a használt elektromos kéziszerszám, villanymotorok, tápforrások, elektronikai eszközök, akkumulátorok, elemek, ...).

Tisztelt ügyfelünk! a hulladékgazdálkodásra vonatkozó érvényes jogi szabályozás értelmében veszélyes hulladéknak minősül, és a megsemmisítésére speciális szabályok és előírások vonatkoznak.

Tilos az elektromos hulladékot kommunális hulladék gyűjtő edénybe dobni.

A kiválogatott alkatrészeket az elektromos hulladék begyűjtésére szakosodott hulladékgyűjtő telepen kell leadni. E telepekre vonatkozóan bővebb információkat a helyi önkormányzattól kérhet, vagy az interneten találhat.

FIGYELEM

Meghibásodás esetén küldje vagy juttassa vissza a készüléket az eladónak, a készülék javítására a lehető legrövidebb időn belül sor kerül. A hiba rövid ismertetése lerövidíti a hiba beazonosításának, valamint a javítás időtartamát. Jótállási időn belül csatolja a készülékhez a jótállási jegyet és a vásárlás tényét igazoló számlát is. A jótállás lejártát követően is a rendelkezésükre állunk kedvező áron dolgozó szervizünkkel.

Annak érdekében, hogy megelőzze a készülék szállítás közbeni megsérülését, csomagolja be biztonságos módon, vagy használja a készülék eredeti csomagolóanyagát. A szállítás közben keletkezett sérülésekért cégünket semmilyen felelősség nem terheli, és a szállítást végző cégnél érvényesített reklamáció esetén elsődleges kritériumnak a csomagolás, és a sérülésekkel szembeni védelem bizonyul.

Megj.: A feltüntetett ábra eltérhet a leszállított terméktől, ugyanígy a szállított tartozékok terjedelme és típusa is eltérhet. Ez a készülék továbbfejlesztésének következménye, ugyanakkor mindennek semmilyen kihatása nincs a termék helyes működésére.