

GARANCIALEVÉL

1. A KH Trading által forgalmazott termékekre az eladás napjától számítva 24 hónap garanciát nyújtunk a polgári törvénykönyv értelmében, vagy 12 hónapot a kereskedelmi törvénykönyv értelmében, a garancia-vállalás a kimutatott anyaghibákra és gyártási hibákra vonatkozik. Más, közvetlen vagy közvetett, személye- ket vagy anyagot érintő károkra vonatkozó igények kizárva.
2. A garanciavállalás nem vonatkozik szakszerűtlen szerelés vagy kezelés, túlterhelés, a használati útmutató előírásainak be nem tartása, nem megfelelő alkatrész vagy munkaeszköz használata, illetéktelen személy beavatkozása, szállítás során vagy mechanikus sérülések által bekövetkező károkra. Néhány terméknél vagy részeinél, mint pl. tartozék, motor, szigetelés és forrólevegős elemek, amelyek időszakos cserét igényelnek, a használat során elhasználódásra lehet számítani, ami már nem garancia tárgy.
3. A jótállási igény érvényesítésénél igazolni kell, hogy a terméket ott vásárolták, ahol a reklamációt benyújtják, és hogy a jótállási idő még nem járt le. E célból, a reklamáció mielőbbi elintézése érdekében azt javasoljuk, hogy nyújtsa be a garancialevelet, melyen szerepel a gyártás és a vásárlás ideje, a gyártási szám (sorozats- zám), az eladóhely pecsétje és az eladó aláírása, ill. az érvényes vásárlási bizonylatot.
4. A reklamációt azon az eladóhelyen érvényesítse, ahol a terméket vette, ill. szét nem szedett állapotban küldje javításra.
5. A jótállási idő meghosszabbodik a termék garanciális javításának idejével. A reklamált terméket javításra a hiba leírásával küldje, rendszeren becsomagolva (legjobb az eredeti dobozban, amit erre a célra ajánlott megőrizni) és a mellékelt és kitöltött garancialevéllel vagy más bizonylattal, ami a reklamációs jogot alátámasztja.
6. A terméket szervizbe csak tiszta állapotban adja le. Ellenkező esetben higiéniai okokból nem fogadható el, vagy díjat kell számlázni a tisztításért.

KH TRADING, Kft.

**Pf. 142
1506 Budapest**

**Nyitvatartási idő:
Hétfő - péntek: 8:00-17:00**

Tel.: 06/40/900-800 Fax: 06/1/99-999-77
(csak egy helyi hívás díját fizeti)

INTERNET: www.uni-max.hu
ertekesites@uni-max.hu
sales@uni-max.hu

SZERVÍZ

Logistic centre Klecany (Klecany Logisztikai Központ)
Topolová 483
250 67 Klecany
Czech Republic

Reklamáció és szervíz: Magyarországi vevőink számára egy reklamációs gyűjtőhelyet üzemeltetünk, hogy minél jobban megkönnyítsük a reklamációs folyamatot. Az árut postán vagy a Trans-o-flex gyűjtőszolgálat segítségével lehet elküldeni a következő címre.

A csomagon jól látható módon tüntesse fel: **"KH Trading begyűjtés"**
Trans-o-flex Hungary Kft. logisztikai központ
Heltai Jenő utca 73
Gyál, 2360

Bővebb információért forduljon a magyarországi callcentrum-hoz: ertekesites@uni-max.hu
06/40/900-800

Termék: KOS - 8 UNIVERZÁLIS PEREMEZŐ GÉP	
Típus: KOS8	Sorozatszám (terméksorozat):
Gyártás dátuma:	A javítóműhely megjegyzései:
Eladás dátuma, pecsét, aláírás:	

www.uni-max.com

HASZNÁLATI ÚTMUTATÓ

KOS - 8 UNIVERZÁLIS PEREMEZŐ GÉP



KOS8

Ezen utasításokban használt jelek:



Figyelem!

Sérülés vagy nagy anyagi kár kockázatát jelzi.



Vigyázat!

Károsodás veszélye.



Megjegyzés:

Kiegészítő információ.



Személyi védőfelszerelés használata szükséges.



Általános figyelmeztetések

- Ismerkedjen meg a berendezéssel, annak kezelésével, működésével, elemeivel és a helytelen használatából eredő lehetséges kockázatokkal.
- Gondoskodjon róla, hogy a berendezés használója alaposan megismerkedjen a berendezés kezelésével, működésével, elemeivel és a használatából eredő lehetséges kockázatokkal.
- Mindig tartsa be a címkéken feltüntetett biztonsági utasításokat. Ezeket a címkéket ne távolítsa el és ne tegyen bennük kárt. Ha sérült vagy olvashatatlan a címke, lépjen kapcsolatba az eladóval.
- Tartsa rendben a munkahelyet.
- Soha ne dolgozzon szűk vagy rosszul megvilágított helyen. Mindig ellenőrizze, hogy a talaj stabil és a munka jól hozzáférhető legyen.
- A szerszámaid tartsa karban és tisztán.
- A fogantyút és vezérlőelemeket tartsa szárazon, olaj- vagy zsírfoltoktól mentesen.
- Ne engedje, hogy a készülékhez hozzáférjenek állatok, gyerekek és illetéktelen személyek.
- Ne dugja a lábát vagy kezét a munkaterületre.
- A berendezést ne használja más célra, mint amire tervezték.
- Munka közben használjon személyes munkavédelmi eszközöket (biztonsági lábbeli, munkakesztyű).
- Ne nyújtózkodjon túl messzire, mindig mindkét kezét használja.
- Ne használja a berendezést alkohol vagy kábítószer hatása alatt.
- Ha szédül, elgyengülésektől, ájulásoktól szenved, ne használja a berendezést.
- A berendezés bárminemű módosítása tilos. **NE HASZNÁLJA**, ha elhajlást, repedést vagy más sérülést észlel.
- Ha bármiféle szokatlan hangot vagy más szokatlan jelenséget észlel, azonnal állítsa le a gépet.
- A szorítókulcsokat és csavarhúzókat használat után távolítsa el a gépből.
- A gép használata előtt ellenőrizze, hogy minden csavar jól be van húzva.
- Gondoskodjon a gép megfelelő karbantartásáról. Használat előtt ellenőrizze, hogy a gép nem sérült-e meg.
- Javításnál és karbantartásnál csak eredeti pótalkatrészeket használjon.
- A gyártó által nem javasolt kiegészítő berendezések vagy tartozékok használata sérüléshez vezethet.
- Az adott munkának megfelelő berendezéseket használjon. Ne terhelje túl a gépet vagy a kis teljesítményű alkatrészeket, és ne használja őket olyan munkához, amely nagyobb berendezést igényel.
- Védje a berendezést a túlzott hőtől és napsugárzástól.
- A készülék nem alkalmas nedves környezetben történő munkára.



Összeállítás

- Ne használja a berendezést, amíg nincs teljesen összeállítva a kézikönyv utasításai szerint.

⚠ Hajlítás, hajlítás falcso kapcsolathoz, szegélyezés, körbehajlítás, drótozás, hornyolás, profilozás, vágás.

- A berendezést stabilan rögzítse a talajhoz vagy a munkaasztalhoz, amely stabil marad a hajlítóerők hatásakor is.
- A berendezést ne használja olyan lemezekhez, amelyek szélessége, vastagsága vagy szilárdsága a berendezés műszaki paramétereitől nagyobb. Ne használja edzett vagy kikeményített anyagokhoz.
- Munka közben ne érjen az átviteli mechanizmushoz, hogy elkerülje az esetleges sérülést.
- Ne tegye a kezét a lyukasztás területére.

ÖSSZESZERELÉS

Állítsa össze a gépet az ábra szerint.

Az alkatrészek konzerváló réteggel vannak ellátva, ami könnyen eltávolítható denaturált szesszel és egy ronggyal. Tisztítás után törölje át a munkafelületeket olajjal.

Poz.	Megnevezés
A	Az alap összeállítása
B	Teljes kar
C	Teljes beállító kar
D	Lapos kulcs
E	Távtartó alátét
F	Hajlító matrica
G	Hornyoló matrica
H	Körbehajlító matrica
I	Peremező matrica
J	Rovátkoló matrica
K	Matrica hullámozáshoz

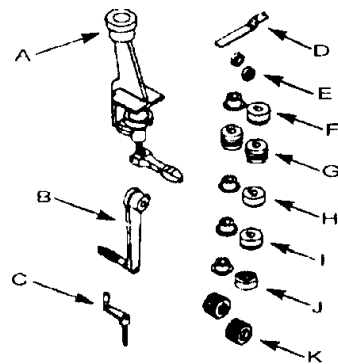

43	FOGLALAT	1
44	BEÁLLÍTÓEGYSÉG	1
45	RUGÓ 6 × 20	1
46	PECEK 5 × 32	1
47	HAJTOTT TENGELY	1
48	CSAVAR 8 - 1,25 × 20	1
49	RUGÓ 6 × 6 × 25	2
50	TÁVTARTÓ ALÁTÉTEK	4
51	ROVÁTKOLÓ MATRICA	1
52	ANYA	2
53	HAJTÓ TENGELY	1
54	HAJLÍTÓ MATRICA	1
55	MATRICA HULLÁMOZÁSHOZ	1
56	HORNYOLÓ MATRICA	1
57	KÖRBEHAJLÍTÓ MATRICA	1
58	PEREMEZŐ MATRICA	1
59	KULCS	1
60	BEÁLLÍTÓ KAR	1
61	A BEÁLLÍTÓ KAR CSAVARJA	1
62	KENŐSELENC	1

KEZELÉS

- Válassza ki a kívánt tevékenységnek megfelelő összeállítást
- Helyezze a távtartó alátéteket (50) és a matricát (52) a hajtó- és a hajtott tengelyre (47 és 53). Húzza meg a rögzítőanyát a mellékelt kulccsal (59).
- A beállító kar (60) segítségével állítsa be a felső helyzetet a használt anyag vastagságától függően.
- A beállító anya (27) forgatásával állítsa be a vízszintes helyzetet.
- Állítsa be az ütközőt (10 és 15) vagy az ütközőlemezt (14) a kívánt méretre. A kívánt méret az anyag végéről mért távolság.
- Használja az ütközőt lemezekhez és az ütközőlemezt hengerekhez. Az ütközőt a szárnyas anya segítségével lehet finoman beállítani. 13.
- Helyezze az anyagot a görgők közé, és lassan forgassa a kart (9). Ellenőrizze a munkadarabot. Ismételje a 3. és 4. lépést a kívánt alak eléréséig

ALKATRÉSZEK JEGYZÉKE

Poz.	Megnevezés	Darab
1	ALAPZAT	1
2	A SZORÍTÓ CSAVARJA	1
3	PECEK 6 × 45	1
4	A SZORÍTÓ KARJA	1
5	A SZORÍTÓ TÁMASZTÉKA	1
6	PECEK 3 × 36	1
7	CSAVAR 10 - 1,5 × 25	1
8	SZABÁLYOZÓCSAVAR 8 - 1,25 × 15	1
9	KAR	1
10	ÜTKÖZŐ	1
11	FOGANTYÚ	1
12	A FOGANTYÚ CSAVARJA	1
13	SZÁRNYAS ANYACSAVAR	4
14	ÜTKÖZŐLEMEZ	1
15	ÜTKÖZŐ	2
16	A TENGYELY TOKJA	1
17	KENŐSZELENCE	1
18	HÁZ	1
19	SZABÁLYOZÓCSAVAR	1
20	BIZTOSÍTÓ ANYA	2
21	BEÁLLÍTÓCSAVAR	2
22	FOGANTYÚ	1
23	ACÉLGOLYÓ 6 MM	2
24	PECEK 5 × 35	1
25	BORÍTÁS	1
26	CSAVAR 8 - 1,25 × 35	2
27	BEÁLLÍTÓ ANYA	1
28	HAJTÓKERÉK	1
29	HAJTOTT KERÉK	1
30	NÉGYZETES LEMEZ	1
31	CSAVAR 5 - 0,8 × 8	3
32	KÖRLEMEZ	1
33	BEÁLLÍTÓCSAVAR	1
34	CSAVAR 6 - 1,0 × 14	1
35	BEÁLLÍTÓEGYSÉG	1
36	SZÁRNYASFEJŰ CSAVAR	1
37	RUGÓ	1
38	BEÁLLÍTÓ FOGANTYÚ	1
39	PECEK 1/8 × 7/8	1
40	BEÁLLÍTÓCSAVAR	1
41	TOK	1
42	RUGÓ	1

Poz.	Megnevezés
A	Felső beállítás
B	Beállító anya
C	Szélesség-beállító ütköző
D	Ütköző
E	Csapágyak
F	Helyzetbeállítás
G	Kar
H	Szorító fogantyú

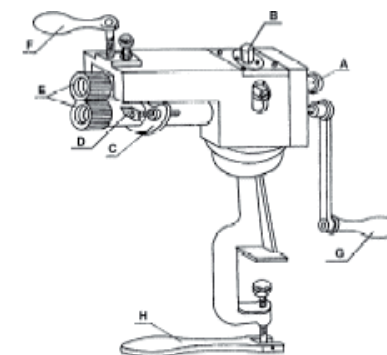

PROBLÉMÁK ELHÁRÍTÁSA

A matricák átvágják az anyagot.

- A matricák túlságosan össze vannak zárva - Állítsa be a helyzetet a beállító karral (60).

A matricák nem a kívánt alakot hozzák létre

- A matricák nincsenek jól beállítva - állítsa be a helyzetet a beállító anyával.
- A szárnyasfejű csavar kilazult (36) - húzza meg a szárnyasfejű csavart.
- A munkadarab túl erős - ne terhelje túl a gépet.

A kar nehezen forgatható

- A beállító egység (35) meglazult vagy nem megfelelő a helyzete - állítsa be a beállító csavart (21) és rögzítse a biztosító anya (20) meghúzásával. Lazítsa ki a fogantyút (22) és állítsa be a beállító egység (35) helyzetét. Újra húzza be a fogantyút (22).
- Rossz kenés - a kenést a Karbantartás részben leírtak szerint végezze.

KARBANTARTÁS

- Az eszközt mindig tartsa tisztán. Az eszköz mechanizmusába kerülő szennyeződések az eszköz károsodását okozhatják.
- A tisztításhoz ne használjon agresszív tisztítószerket és oldószereket.
- A műanyag részeket szappanos vízbe mártott ronggyal javasolt áttörölni.
- A fém felületeket petróleumba mártott ronggyal tisztítsa.
- A nem használt készüléket konzerválva, száraz helyen tárolja, ahol nem fog rozsdásodni.

Kenés

- A munkafelületeket a korrózióvédelem érdekében olajozza be. Az egyéb felületek kenésére használjon több-fokozatú vagy csapágy-kenőanyagot.
- A beállító egységet (35) rendszeresen kell kenni.
- A 17, 62 kenési pontokat és a kezelőfogantyút olajjal kenje.

MEGSEMMISÍTÉS

A termék élettartamának lejártá után a keletkező hulladék megsemmisítése során az érvényes rendelkezésekkel összhangban kell eljárni. A termék fém és műanyag részekből áll, amelyek szétválogatás után külön újrahasznosíthatóak.

1. Szerelje szét a gép összes alkatrészét.
2. Az alkatrészeket osztályozza hulladéktípus szerint (fém, gumi, műanyag, stb.) és adja le szakszerű megsemmisítésre.

FIGYELMEZTETÉS

Ha meghibásodás történik, küldje el a gépet az eladó címére, a javítás postafordultával megtörténik. A hiba rövid leírása meggyorsítja a hibakeresést és a javítást. A jótállási időn belül a készülékhez csatolja a garancialevelet és a vásárlási bizonylatot.

Annak érdekében, hogy megelőzze a gép sérülését a szállítás során, biztonságosan csomagolja be vagy használja az eredeti csomagolást. A jótállási idő után is állunk rendelkezésére és az esetleges javításokat kedvező áron végezzük.

Megj.: A képek eltérhetnek az adott terméktől, szintűgy eltérhet a hozzáadott tartozékok mennyisége és típusa. Ez a fejlesztés következménye és az ilyen változások nem befolyásolják a termék működőképességét.

ALKATRÉSZEK RAJZA

