

KAPCSOLATOK

Tel.: 06/40/900-800

Nyitvatartási idő:

Hétfő–péntek: 8:00–17:00

INTERNET:

www.uni-max.hu

ertekesites@uni-max.hu

uni-max@multicom.hu

SZERVÍZ

unitechnic.cz s.r.o.

Reklamační a servisní oddělení

Areál bývalého cukrovaru

Hlavní 29 (hala č. 3 uni-max)

277 45 Úžice

Czech Republic

Reklamáció és szervíz: Magyarországi vevőink számára egy reklamációs gyűjtőhelyet üzemeltetünk, hogy minél jobban megkönnyítsük a reklamációs folyamatot. Az árut postán vagy a Trans-o-flex gyűjtőszolgálat segítségével lehet elküldeni a következő címre.

A csomagon jól látható módon tüntesse fel:

Trans-o-flex Hungary Kft.

Európa str. 12

(BILK intermodal logistics center, L1 building)

H-1239 Budapest

uni-max

HASZNÁLATI ÚTMUTATÓ AZ EREDETI HASZNÁLATI ÚTMUTATÓ FORDÍTÁSA

SZALAGCSISZOLÓ OLDALASZTALLAL



MM2315K

Tisztelt vásárló! Köszönjük, hogy megvásárolta az UNI-MAX cég termékét!
Cégünk készen áll arra, hogy a termék megvétele előtt, a vásárlás folyamán és a használat közben is rendelkezésére álljunk a szolgáltatásainkkal. Ha valamilyen kérdése, javaslata vagy ajánlata van, lépjen kapcsolatba üzletünkkel. Igyekszünk javaslatát mérlegelni és reagálni rá a lehetőségeink keretén belül.

A berendezés első használata ezen útmutató szerint jogi lépés, amellyel a felhasználó szabad akaratából megerősíti, hogy ezen útmutatót alaposan áttanulmányozta, teljesen megértette, és megismerkedett minden kockázattal.

FIGYELMEZTETÉS! Ne kísérelje meg a készüléket működésbe hozni (ill. használni), amíg nem ismerkedett meg a teljes használati útmutatóval. Órizza meg az útmutatót, később is szüksége lehet rá.

Különös figyelmet fordítson a munkavédelmi utasításokra. A munkavédelmi utasítások figyelmen kívül hagyása vagy azok nem megfelelő végrehajtása, a gépkezelő vagy egyéb személyek sérüléséhez, gép- és munkadarab sérüléshez, valamint anyagi károkhoz vezethet.

A gépen található figyelmeztető címkék utasításait feltétlenül tartsa be. Ezeket a címkéket ne szedje le és ügyeljen azok épségére is.

Az esetleges kommunikáció megkönnyítéséhez írja ide a számla vagy vásárlási bizonylat számát.

LEÍRÁS

Állványos szalagcsiszoló, oldalasztallal, csiszolás a felső részen és a mellső hengernél (itt praktikus és állítható támasz is található). A csiszolószalag síkját 0 és 90° között lehet beállítani. A szalagcsiszoló egység fém szekrényre van felszerelve. A szekrényben alkatrészeket, szerszámokat és pót szalagokat lehet tárolni. Tápellátás 400 V/50 Hz, teljesítményfelvétel 2,2 kW, szalag mérete 150 × 2260 mm, asztal mérete 750 × 250 mm, asztal löket 80 mm, elszívó csatlakozó átmérő 100 mm.

MŰSZAKI ADATOK

Tápfeszültség	400 V/50 Hz
Teljesítményfelvétel	2,2 kW
Szalag dőlésszöge	0° és 90° között
Szalag mérete	150 × 2260 mm
Asztal mérete.....	750 × 250 mm
Asztal löket	80 mm
Elszívó csatlakozó átmérő.....	100 mm

A szöveg, az ábrák és az adatok a nyomtatás idején érvényesek. Termékeink állandó fejlesztése miatt a műszaki adatok előzetes figyelmeztetés nélkül is megváltozhatnak.

BIZTONSÁGI FIGYELMEZTETÉSEK

Ajánljuk, hogy a munkahelyen függessze ki a következő munkavédelmi figyelmeztető táblákat.

Az útmutatóban használt jelölések



Figyelem!

Sérülésveszélyre vagy anyagi kár kockázatára hívja fel a figyelmet.

Tétel-szám	MEGNEVEZÉS	MENY-NYISÉG	Tétel-szám	MEGNEVEZÉS	MENY-NYISÉG
109	FÉLGÖMBFEJŰ CSAVAR HORONNYAL	4	143	ALÁTÉT	1
110	RUGÓS CSAVAR	1	144	BIZTOSÍTÓ ALÁTÉT	1
111	ANYA	18	145	BELSŐ KULCSNYÍLÁSÚ CSAVAR	1
112	RUGÓ	1	146	FÉLGÖMBFEJŰ CSAVAR HORONNYAL	2
113	CSISZOLÓSZALAG	1	147	TÁMASZ TARTÓ	1
114	ANYA	1	148	RÖGZÍTŐ CSAVAR	1
115	TARTÓ	1	149	TÁMASZ	1
116	LAPOS ALÁTÉT	4	150	BELSŐ KULCSNYÍLÁSÚ CSAVAR	1
117	BIZTOSÍTÓ ALÁTÉT	4	151	HOSSZABBÍTÓ ASZTAL	1
118	BELSŐ KULCSNYÍLÁSÚ CSAVAR	4	152	PHILLIPS CSAVAR	3
119	RUGÓ	1	153	ALÁTÉT	3
120	VEZETŐCSAVAR	1	154	ANYA	3
121	GOLYÓSCSAPÁGY	1	155	ELSZÍVÓ CSATLAKOZÓ	1



Behúzás veszélye!

A gép forgó alkatrészei elkapathatják és behúzhatják a ruháját vagy a testrészeit!



Figyelmeztetés!

Sérülésveszély!



Megjegyzés

Kiegészítő információk

A biztonsági jeleket tartalmazó öntapadós címkék jelentése



Használat előtt olvassa el az útmutatót!



A légutak védelme érdekében viseljen porszűrő maszkot!



Használjon védőszemüveget!

A figyelmeztető öntapadós címkéket úgy helyezze el a gépen, hogy azok minden körülmények között, a gép üzembe helyezése előtt és működtetése közben is jól láthatók legyenek.

! Általános utasítások

- A csomagoláshoz használt műanyag zacskók gyermekek és állatok számára veszélyesek lehetnek.
- Ismerkedjen meg a berendezéssel, annak a tartozékaival, a kezelésével és működtetésével, valamint a helytelen használatából eredő lehetséges kockázatokkal.
- Gondoskodjon arról, hogy a készülék minden felhasználója alaposan megismerkedjen a készülék kezelésével és működtetésével, valamint a helytelen használatából eredő lehetséges kockázatokkal.
- A gépen található figyelmeztető címkék utasításait be kell tartani. Ezeket a címkéket ne szedje le és ügyeljen azok épségére is. A címkék sérülése vagy olvashatatlansága esetén rendeljen új címkét a gép szállítójától.
- A munkahelyet tartsa tisztán és rendben. A rendetlen és rosszul megvilágított munkahely balesetek okozója lehet.
- Ne dolgozzon szűk vagy rosszul megvilágított munkahelyen. Ellenőrizze le a padló megfelelő stabilitását valamint a munkahelyhez való jó hozzáférhetőséget. Mindig álljon stabilan.
- Állandóan kövesse a munkafolyamatot és használja minden érzékszervét. Ne folytassa a munkát, ha nem képes teljes mértékben a munkára koncentrálni.
- A szerszámokat tartsa karban és tiszta állapotban.
- A fogantyúkat és a működtető elemeket tartsa tisztán, száraz állapotban, azokon olaj- vagy zsírfoltok nem lehetnek.
- Ne engedje, hogy a berendezéshez állatok, gyerekek és illetéktelen személyek férjenek hozzá.
- Ne dugja a lábát vagy kezét a munkatérbe.
- A bekapcsolt és működésben lévő berendezést felügyelet nélkül hagyni tilos.
- A berendezést ne használja a rendeltetésétől eltérő célokra.
- A munka során használjon munkavédelmi eszközöket (pl. védőszemüveget, fülvédőt, védőmaszkot, biztonsági lábbelit stb.).
- A berendezés közelében ne nyújtózkodjon, a munkához mindkét kezét használja.
- Ne dolgozzon a géppel, amennyiben alkohol vagy kábítószer hatása alatt áll.
- A géppel ne dolgozzon, ha szédül, beteg vagy rosszul van.
- A berendezésen bármilyen változtatást vagy átalakítást végrehajtani tilos. NE HASZNÁLJA a gépet, ha azon görbülést, repedést vagy más sérülést észlel.
- A berendezésen működés közben karbantartást végrehajtani tilos.
- Ha bármilyen szokatlan hangot hall vagy szokatlan jelenséget észlel, akkor azonnal szakítsa félbe a munkát és kapcsolja le a gépet.
- A kulcsokat és csavarhúzókat a gépből mindig távolítsa el.
- A gép használata előtt ellenőrizze le, hogy minden csavar jól meg van-e húzva.

- Biztosítsa a gép rendszeres karbantartását! Használat előtt ellenőrizze le a gép sérülésmentességét.
- Javításhoz és karbantartáshoz csak eredeti pótalkatrészeket használjon.
- A gyártó által nem engedélyezett és javasolt készülékek vagy tartozékok használata balesetet okozhat.
- Mindig az adott munkának megfelelő készülékeket és szerszámokat használjon. Ne terhelje túl a gépet és tartozékait, illetve ne használja olyan munkákhoz, amelyek nagyobb teljesítményű berendezést igényelnek.
- Ne terhelje túl a berendezést. A munkát úgy tervezze meg, hogy a gép túlterhelés nélkül, optimális megmunkálási sebességgel működhessen. A túlterhelés miatt bekövetkezett gépsérülésekre és meghibásodásokra a garancia nem vonatkozik.
- A berendezést óvja a túl magas hőmérséklettől és a közvetlen napsütéstől.
- A készülék nem alkalmas víz alatti vagy nedves környezetben végzett munkákhoz.
- Ha a gépet hosszabb ideig nem használja, száraz, gyermekektől elzárt helyen tárolja.
- A gép beindítása előtt ellenőrizze le, hogy a biztonsági és védő elemek megfelelően és hatékonyan működnek-e. Győződjön meg róla, hogy minden mozgó alkatrész jó állapotban van-e.
- Ellenőrizze le, hogy nincs-e repedt vagy beakadt alkatrész, illetve, hogy minden alkatrész megfelelően a helyén van-e. Ellenőrizzen le minden egyéb feltételt, amely a berendezés működését befolyásolhatja.
- Ha ez az útmutató másként nem rendelkezik, a sérült alkatrészeket és biztonsági elemeket meg kell javítani vagy ki kell cserélni.

! Komplettség

- Ne használja a berendezést, amennyiben az a jelen útmutató szerint nem lett teljesen összeszerelve.

! Elektromos berendezések

- A tüzek, áramütések és egyéb sérülések megelőzése érdekében, az elektromos készülékek használata során tartsa be az általános és az alábbiakban feltüntetett biztonsági utasításokat. A berendezés használatba vétele előtt figyelmesen olvassa el a jelen útmutatóban található utasításokat, és az útmutatót későbbi felhasználásokhoz is őrizze meg.
- A hálózati csatlakozódugót csak szabályszerűen védett és leföldelt, valamint ép aljzatba csatlakoztassa. A hálózati feszültségnek meg kell egyeznie a gépcímkén feltüntetett feszültséggel, nehogy a motor túlmelegedjen és leégjen, vagy elégtelen teljesítményt nyújtson.
- A hálózati csatlakozódugó aljzatba dugása előtt a gép főkapcsolóját OFF (kikapcsolt) állásba kell kapcsolni. Ha a gépnek nincs főkapcsolója, akkor a hálózati csatlakozódugó látja el a kapcsoló szerepét is. A munka befejezése után a hálózati vezeték csatlakozódugóját húzza ki a fali aljzattól.
- A gépet ne mozgassa és ne húzza a hálózati vezetékét fogva. A csatlakozódugót a hálózati vezetékénél fogva ne húzza ki a fali aljzattól.
- Védje a hálózati vezetékét magas hőtől, olajtól, oldószerektől és éles tárgyaktól.
- A hálózati vezetékét és a csatlakozódugót rendszeresen ellenőrizze le, sérülés esetén pedig azonnal javíttassa meg szakemberrel. A hosszabbító vezetékét rendszeresen ellenőrizze le, sérülés esetén azt ne használja.
- Hosszabbító vezetéként csak megfelelő teljesítményű és jó állapotban lévő hosszabbítót használjon, a vezetékét pedig teljes hosszában tekerje le a dobról. Rendszeresen ellenőrizze le, hogy a hosszabbító vezeték nem sérült-e meg. A sérült hálózati vezetékét ki kell cserélni.
- Karbantartás, javítás, alkatrészcsere és más tevékenységek megkezdése előtt kapcsolja le a főkapcsolót, majd húzza ki a csatlakozódugót a fali aljzattól.
- Ügyeljen arra, hogy a gép önmagától ne tudjon bekapcsolni. Az ujjait a gép mozgása közben ne tartsa a főkapcsolón.
- Ha a gépet hozzá kell erősíteni a munkaasztalhoz, akkor a szerelés befejezése után oldja ki a biztonsági kapcsolót.
- A gépet ne üzemeltesse robbanásveszélyes környezetben (festés közben, gyúlékony és robbanékony anyagok közelében stb.).
- A gépet ne használja nedves környezetben, illetve azt ne kapcsolja be, ha a gép nedves vagy vizes. Az elektromos berendezés normál környezetben használható, +5 és +40 °C közötti környezeti hőmérsékleten, valamint az 50%-os relatív páratartalmat (+40°C-os hőmérsékleten) nem meghaladó levegőjű munkahelyen.
- Az elektromos berendezéseket meghatározott időközönként az idevonatkozó rendeletek szerint felülvizsgálatnak kell alávetni.

! Forgó szerszámok

- Munka közben viseljen megfelelő ruházatot (pl. ne viseljen laza ruhát, nyakkendőt vagy ékszereket, ha hosszú a haja, akkor használjon hajhálót, védje a lábát és ne hordjon régi és kopott talpú cipőt. Az ingujjait gombolja be vagy hajtsa fel. A szabadon lógó ruhát vagy haját a forgó alkatrészek feltekerhetik.

39	ASZTAL SZERELŐLAP	2	93	PORGYÚJTÓ	1
40	BELSŐ KULCSNYÍLÁSÚ CSAVAR	4	94	PORGYÚJTÓ FEDÉL	1
41	LAPOS ALÁTÉT	4	95	BELSŐ KULCSNYÍLÁSÚ CSAVAR	4
42	BIZTOSÍTÓ ALÁTÉT	4	96	BIZTOSÍTÓANYA	2
43	VEZETŐ	1	97	BIZTOSÍTÓANYA	2
44	VEZETŐ BLOKK	2	98	LAPOS ALÁTÉT	2
45	LAPOS ALÁTÉT	2	99	GOLYÓCSAPÁGY	2
46	RÖGZÍTŐ CSAVAR	2	100	CSAPÁGYPERSELY	2
47	LAP	1	101	HAJTÓMŰHÁZ	1
48	GRAFITOS ALÁTÉT	1	102	BÜTYÖK	1
49	BELSŐ KULCSNYÍLÁSÚ CSAVAR	1	103	CSIGAHAJTÁS	1
50	ANYA	1	104	RETESZ	1
51	GYŰRŰ	2	105	CSIGAHAJTÁS TENGELY	1
52	BIZTOSÍTÓANYA	4	106	BIZTOSÍTÓGYŰRŰ	1
53	FÉLGÖMBFEJŰ CSAVAR HORONNYAL	4	107	LAPOS ALÁTÉT	4
54	BELSŐ KULCSNYÍLÁSÚ CSAVAR	1	108	BIZTOSÍTÓ ALÁTÉT	4

ALKATRÉSZJEGYZÉK

Tétel-szám	MEGNEVEZÉS	MENY-NYISÉG	Tétel-szám	MEGNEVEZÉS	MENY-NYISÉG
1	ALÁTÉT	4	55	FESZÍTŐ KAR	1
2	ANYA	8	56	FESZÍTŐ KAR FOGANTYÚ	1
3	ELSŐ PANEL (AJTÓVAL)	1	57	BIZTOSÍTÓANYA	1
4	AJTÓ	1	58	FESZÍTŐ RÚD	1
5	ZÁR Ö.Á.	1	59	RUGÓ	1
6	OLDALFAL	2	60	CSAVAR FÉLGÖMB FEJŰ, HORONNYAL	4
7	HÁT LAP	1	61	BIZTOSÍTÓ ALÁTÉT	4
8	POLC	1	62	LAPOS ALÁTÉT	4
9	HATLAPFEJŰ CSAVAR	10	63	CSAPÁGYPERSELY	1
10	LAPOS ALÁTÉT	12	64	GOLYÓSCSAPÁGY	2
11	ANYA	12	65	LAPOS ALÁTÉT	1
12	HATLAPFEJŰ CSAVAR	2	66	LAPOS ALÁTÉT	1
13	BIZTOSÍTÓ ALÁTÉT	2	67	BELSŐ KULCSNYÍLÁSÚ CSAVAR	1
14	GÉPALAP	1	68	SZABADONFUTÓ KERÉK TARTÓ	1
15	RÖGZÍTŐ CSAVAR	1	69	SZALAGBEÁLLÍTÓ CSAVAR	1
16	RÖGZÍTŐ BLOKK	1	70	ÁLLÍTÓ ANYA	1
17	LAPOS ALÁTÉT	1	71	BIZTOSÍTÓANYA, NEJLON BETÉTTTEL	1
18	MŰANYAG ALÁTÉT	1	72	SPECIÁLIS ANYA	2
19	BIZTOSÍTÓANYA	1	73	ANYA	2
20	RÖGZÍTŐ CSAVAR	2	74	LAPOS ALÁTÉT	2
21	LAPOS ALÁTÉT	2	75	SZORÍTÓ	2
22	FERDE TARTÓ	2	76	TÁRCSA	1
23	FÉLGÖMBFEJŰ CSAVAR, HORONNYAL	4	77	ÁLLÍTÓ BLOKK	1
24	LAPOS ALÁTÉT	4	78	GOLYÓSCSAPÁGY	1
25	BIZTOSÍTÓ ALÁTÉT	4	79	FEDÉL	1
26	ANYA	4	80	SZABADONFUTÓ DOB	1
27	CSAVAR	2	81	HAJTÓTENGELY	1
28	LAPOS ALÁTÉT	2	82	RETESZ	1
29	BIZTOSÍTÓ ALÁTÉT	2	83	RETESZ	1
30	HATLAPÚ ANYA	2	84	BIZTOSÍTÓGYŰRŰ	1
31	KAPCSOLÓ	1	85	ALSÓ CSAPÁGYHÁZ	1
32	HENGERFEJŰ CSAVAR	4	86	SÜLLYESZTETT FEJŰ CSAVAR PHILLIPS	3
33	VÉSZLEÁLLÍTÓ	1	87	GOLYÓSCSAPÁGY	1
34	MENETFŰRŐ CSAVAR	2	88	CSIGAHAJTÁS	1
35	HENGERFEJŰ CSAVAR	1	89	LAPOS ALÁTÉT	1
36	FOGAZOTT BIZTOSÍTÓ ALÁTÉT	1	90	BIZTOSÍTÓANYA	1
37	MUTATÓ	1	91	OSZLOP	2
38	ASZTAL	1	92	VEZETŐCSAVAR	2

- Ne távolítsa el a védőburkolatokat és gondoskodjon a kezelőszemélyzet maximális védelméről.
- Munka közben óvakodjék a mozgó alkatrészekről. Ne nyúljon a forgó alkatrészekhez.

! Csiszolás

- A csiszoló szalagnak csak fokozatosan és kis erővel szabad nekinyomni a munkadarabot, ellenkező esetben a szalag lefékeződik, illetve akár el is szakadhat.



Figyelmeztetés!

1. A szalagcsiszoló használatba vétele előtt figyelmesen olvassa el a teljes útmutatót.
2. A használat közben tartsa be a biztonsági előírásokat, valamint a gépen elhelyezett biztonsági címkékhez kapcsolódó utasításokat és figyelmeztetéseket. Az utasítások és figyelmeztetések figyelmen kívül hagyása súlyos baleseteket okozhat!
3. Amennyiben a címkék olvashatatlaná válnak, akkor gondoskodni kell a cseréjükről.
4. A szalagcsiszolót csak kioktatott és tapasztalt dolgozók használhatják. A gépen csak olyan személy végezhet bármilyen munkát (kezelés, karbantartás, javítás), akit erre a feladatra kijelöltek, és aki a jelen utasítást ismeri, valamint képes annak utasításait betartva biztonságosan dolgozni.
5. A gépet a rendeltetésétől eltérő célokra használni tilos.
6. A gépen való munka közben viseljen tanúsítvánnyal rendelkező védőszemüveget vagy arcvédő pajzsot.
A dioptriás szemüveg nem nyújt védelmet az elrepülő tárgyak ellen, a dioptriás szemüveg fölött viseljen megfelelő védőszemüveget.
7. Munka közben viseljen megfelelően begombolt munkaruhát, ne viseljen laza ruhát, nyakkendőt vagy ékszereket stb. Ha hosszú a haja, akkor viseljen sapkát, hajhálót, kendőt vagy védősisakot. Viseljen csúszásmentes védőcipőt, vagy tegyen a gép elé csúszásgátló szőnyeget. Ne használjon védőkesztyűt fűrés közben.
8. A készülék hosszabb használata esetén viseljen fülvédőt (kagylás fülvédőt vagy fül dugót).
9. Bizonyos porok (pl. a tölggyfa és bükkfa finom pora) karcinogén anyagként vannak besorolva (amelyeknek a káros hatását bizonyos faápoló és fakezelő szerek tovább növelik). Az ilyen porok egészségkárosodást okozhatnak. Példák az egészséget veszélyeztető anyagokra:
 - ólom, és ólomtartalmú festékek,
 - kvarckristályok, téglából, vagy más építőanyagból,
 - vegyi anyagokkal kezelt faanyagok arzén és króm tartalma.
Az egészségkárosodás mértéke függ attól, hogy milyen gyakran csiszol ilyen anyagokat. A káros porok ellen munka közben viseljen megfelelő szűrési tulajdonságokkal rendelkező szűrőmaszkot vagy légzésvédőt, a készüléket csatlakoztassa elszívó rendszerhez vagy ipari porszívóhoz, illetve a munkahelyen biztosítsa a megfelelő szellőztetést.
10. A gépet alkohol, kábítószer, vagy a figyelmet és reakcióképességet csökkentő hatású gyógyszerek hatása alatt álló személy nem üzemeltetheti.
11. A hálózati vezeték elektromos aljzathoz csatlakoztatása előtt a főkapcsolót kapcsolja kikapcsolva állásba.
12. A gépet szakszerűen le kell földelni.
13. Karbantartási vagy beállítási munkák megkezdése előtt a gépet válassza le az elektromos hálózatról.
14. A gép bekapcsolása előtt a gépről távolítsa el minden idegen anyagot (szerszámot, tisztító eszközt, ruhát stb.).
15. A gépet addig nem szabad bekapcsolni, amíg az összes védőburkolat és védőfedél nincs a helyére felszerelve. A leszerelt védőelemeket a bekapcsolás előtt szerelje vissza.
16. A gépet a padlóhoz kell rögzíteni.
17. Ellenőrizze le a gép és tartozékainak a sérülésmentességét. A sérült vagy meghibásodott alkatrészeket cserélje ki. A gépet minden műszak előtt ellenőrizze le! A működtető és mozgó részeket a használatba vétel előtt ellenőrizze le. Sérült, repedt, vagy rosszul beállított és a szabályszerű működést zavaró hibákkal rendelkező gépet használni tilos. Ellenőrizze le a gép helyes összeszerelését, a gép működését befolyásoló alkatrészek felszerelését. A sérült alkatrészeket javítsa meg, vagy cserélje ki.
18. A gép körül hagyjon szabad területet, biztosítsa a megfelelő megvilágítást.
19. A gép közelében a padlót tartsa tiszta állapotban, a padlón zsír- vagy olajfoltok nem lehetnek.



Figyelmeztetés!

20. Az illetéktelen személyeket küldje biztonságos távolságra a munkahelytől. A gyerekeket tartsa távol a munkahelytől!
21. Előzze meg a gép véletlen beindítását (lakattal lezárt főkapcsolóval).
22. Összpontosítson a munkára. Munka közben ne beszélgessen, és ne foglalkozzon a környezetében történő dolgokkal.

23. Munka közben álljon stabilan és biztonságosan a lábán, a gépnek ne támaszkodjon neki. Ne becsülje túl a képességeit, és ne dolgozzon nagy erőt kifejtve a gépen.
 24. Használja az előírt szerszámokat, állítsa be a megfelelő fordulatszámot és az előtolást. A gépet ne terhelje túl, a gépet ne használja a rendeltetésétől eltérő célokra. Megfelelő szerszámok használatával védekezni lehet a veszélyek ellen.
 25. Csak ajánlott tartozékokat használjon. Idegen és jóváhagyás nélküli tartozékok veszélyesek lehetnek.
 26. A gépen rendszeresen hajtsa végre az előírt karbantartásokat. Tartsa be a kenésre és a gép tartozékainak ajánlott cseréire vonatkozó utasításokat.
 27. A tisztítás megkezdése előtt a gépet mindig kapcsolja le. A port és a szennyeződésekot kefével vagy sűrített levegővel távolítsa el a gépről (ne a kezével).
 28. A gépre ne álljon fel. A felboruló gép súlyos sérüléseket okozhat.
 29. A bekapcsolt gépet ne hagyja felügyelet nélkül! A gépet kapcsolja le, húzza ki a csatlakozódugót és várja meg a mozgó alkatrészek teljes lefékezését.
 30. A munkadarabot mindig jól fogja meg.
- Olvassa el és tartsa be az útmutatóban található biztonsági előírásokat.

A GÉP ROBBANTOTT ÁBRÁJA

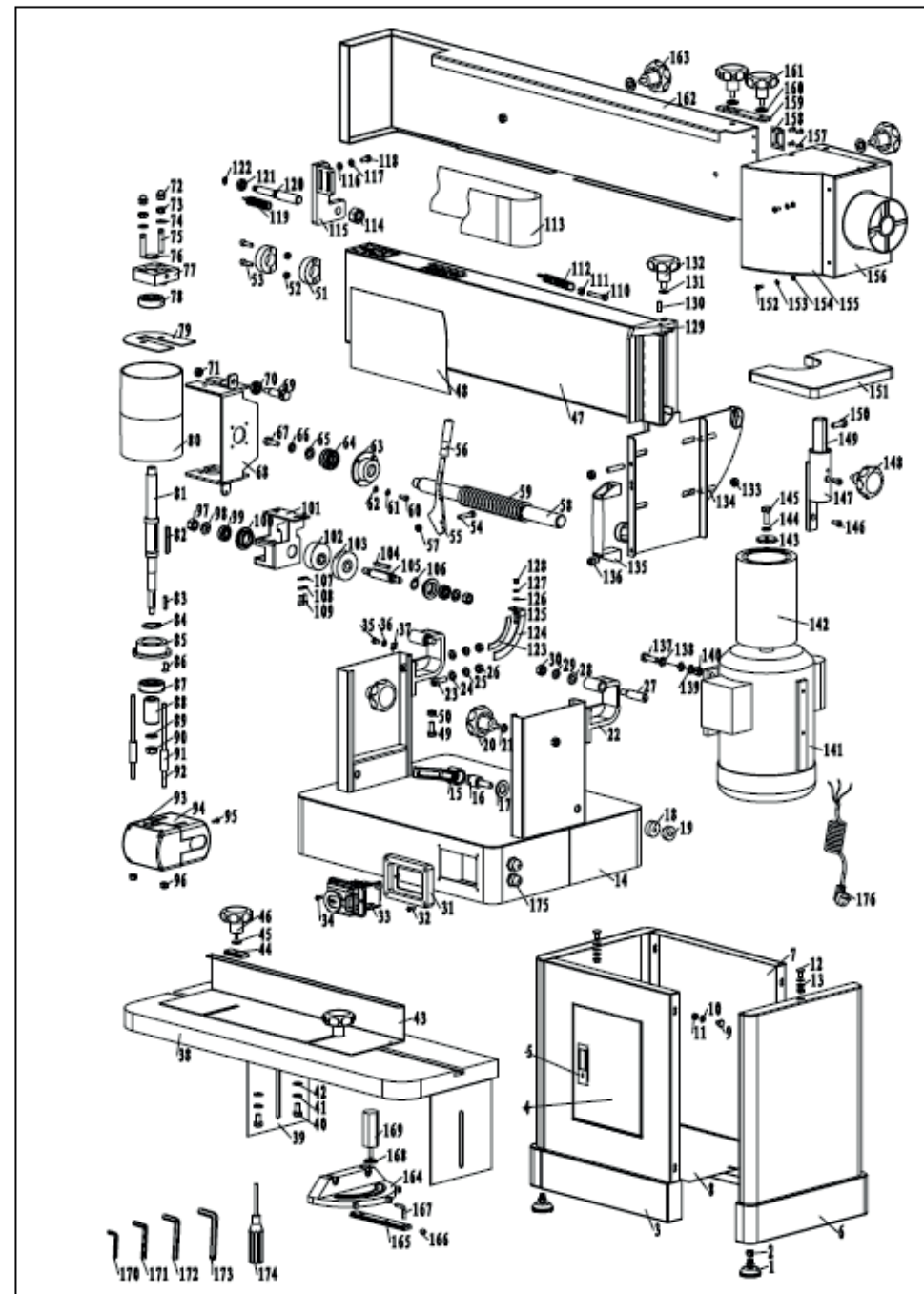

FIGYELMEZTETÉS!

Ha meghibásodás történik, a készüléket küldje el az eladó címére, a javítás a lehető legrövidebb időn belül megtörténik. A hiba rövid leírása meggyorsítja a hiba beazonosítását és a javítást. A jótállási időn belül a termékhez csatolja a garancialevelet és a vásárlási bizonylatot is. A jótállási idő után is állunk rendelkezésére és az esetleges javításokat kedvező áron végezzük.

A készülék védelme érdekében, a szállítás előtt a készüléket csomagolja be (lehetőleg az eredeti csomagolásába). Szállítás közbeni károsodásért nem vállalunk felelősséget és a szállító cégnél történő reklamációnál lényeges a csomagolás minősége és a sérülés elleni biztosítás.

Megj.: a képek eltérhetnek a megvásárolt terméktől, ugyancsak eltérhet a tartozékok mennyisége és típusa is. Ez a fejlesztés következménye és az ilyen változások nem befolyásolják a termék működőképességét.

SZERELÉS

- A gép csomagolásának a kidobása előtt ellenőrizze le, hogy abban nem maradt-e valamilyen alkatrész. Ha igen, akkor keresse meg az adott alkatrészt az összeállítási rajzon vagy az alkatrészlistán és szerelje fel a helyére.

Összeállítás

Az állvány összeállítása

Lásd az 1. ábrát.

1. A csomagolásból vegye ki a gépet és az egyéb alkatrészeket.
 2. Megfelelő tisztító folyadékkal (pl. petróleummal) tisztítsa le az alkatrészekről a konzerváló anyagot. Ne használjon higítókat, benzint vagy más hasonló készítményt. Az ilyen anyagok sérülést okoznak a felületekben.
 3. A négy gumi lábat (A) dugja az oldalfalba (C), majd anyával (B) rögzítse. A kötőelemeket a lábakat tartalmazó zacskóban találja meg.
 4. Az oldalfalat (C) rögzítse az előlaphoz (D), négy darab 8 x 15 mm csavar, nyolc lapos alátét (8 mm), négy biztosító alátét (8 mm) és négy anya 8 mm (E) segítségével. A kötőelemeket egyelőre csak kézzel húzza meg.
- i** Megjegyzés: javasoljuk, hogy a szekrényt fejre állítva szerelje össze.
5. Szerelje be a polcot (F) a szekrénybe, két belső kulcsnyílású csavar M5 x 10 mm, két lapos alátét M5 és két biztosító alátét M5 (G) segítségével.
 6. A hátfalat (H) rögzítse az oldalfalhoz (C), négy darab 8 x 15 mm csavar, nyolc lapos alátét (8 mm), négy biztosító alátét (8 mm) és négy anya 8 mm (J) segítségével.
 7. A kötőelemek végleges meghúzása előtt a szekrényt állítsa be függőleges és vízszintes helyzetbe.

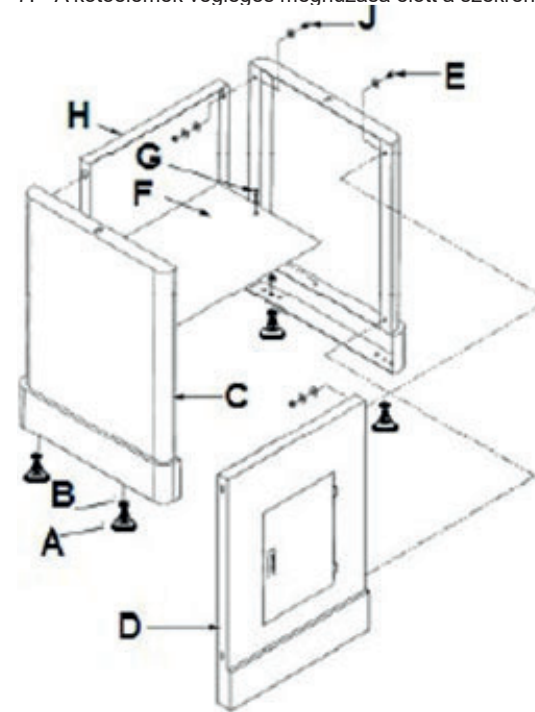

1. ábra

A gép felszerelése az állványra

FIGYELMEZTETÉS

Az asztal és a motor nehéz egység! A csiszoló egység emelése közben legyen óvatos, kérjen segítséget az egység megemeléséhez! Ezen utasítás figyelmen kívül hagyása súlyos balesetet vagy anyagi kárt okozhat.

Lásd a 2. ábrát.

1. Segítőtárs segítségével emeljék ki a csiszoló egységet (A) a csomagolásból (A), majd emeljék rá az állványra (B).
2. A gép alsó részén található furatok (C) legyenek szemben az állványon található furatokkal (D).
3. Nyissa ki a szekrényajtót (E) és a csiszoló egységet két csavar 8 x 32 mm (F), két biztosító alátét 8 mm (G) és két lapos alátét 8 mm (H) segítségével rögzítse a szekrényhez. 12-es kulccsal húzza meg a csavart.

2. ábra

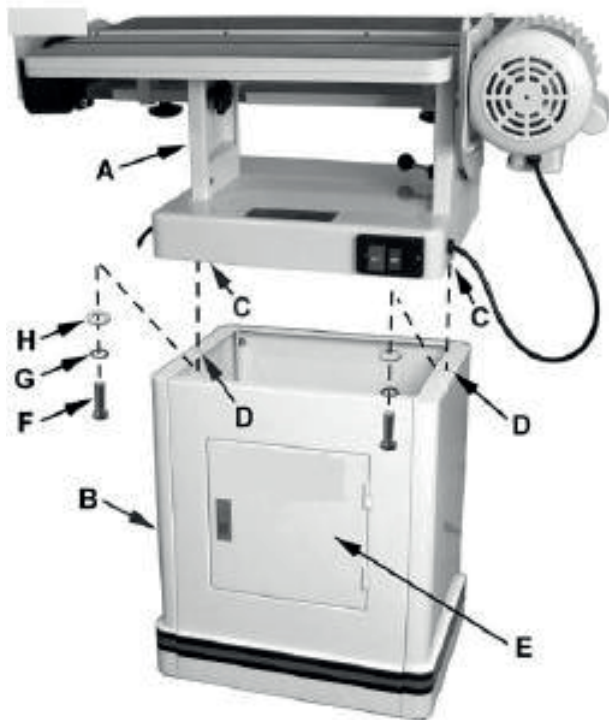

MEGSEMMISÍTÉS

A termék élettartamának a lejáratá után a keletkező hulladék megsemmisítése során az érvényes rendelkezésekkel összhangban kell eljárni. A termék fém és műanyag alkatrészekből áll, amelyek szétválogatás után újrahasznosíthatók.

1. A készüléket szerelje szét alkatrészeire.
2. Az alkatrészeket az anyagaik szerint válogassa szét (fém, gumi, műanyag, stb.). A szétválogatott hulladékot adja le újrahasznosításra.
3. Elektromos hulladék (használt elektromos kéziszerszámok, villanymotorok, tápegységek, elektronika, akkumulátorok, elemek...).

A hulladékokra vonatkozó érvényes előírások szerint az elektromos hulladék veszélyes hulladék, amelynek megsemmisítése különleges eljárást igényel.

Az elektromos hulladékot tilos a háztartási hulladék közé kidobni.

A készüléket elektromos hulladékgyűjtő telepen is leadhatja. A gyűjtőhelyekről információt a település polgármesteri hivatalában, vagy az interneten találhat.

KARBANTARTÁS

- A készüléket tartsa mindig tiszta állapotban. A berendezés mechanizmusába kerülő szennyeződések a berendezés károsodását okozhatják.
- A tisztításhoz ne használjon agresszív tisztítószereket és oldószereket.
- A műanyag részeket mosogatószeres vízbe mártott ruhával törölje meg.
- A fém felületeket petróleumba mártott ruhával törölje meg.
- A nem használt gépet lekonzerválva, száraz helyen tárolja, ahol nem fog rozsdásodni.

Kenés

A súrlódó és csúszó felületeket a használattól függően rendszeresen kenje meg megfelelő kenőanyaggal.

Lásd a 3. ábrát.

4. A csiszolószalag (A) vízszintes helyzetben áll. Húzza ki a kart (B) a csiszolószalag-egység oldásához.
5. A csiszolószalag-egységet (C) állítsa függőleges helyzetbe (D) - lásd a 4. ábrát. A kart (B) nyomja be az egység rögzítéséhez.

i Megjegyzés: a rögzítő kart ne forgassa. A rögzítő kar forgatása az egység befejezését eredményezheti. A befejezés következtében az egység beszorulhat, a gép használatba vétele előtt az egységet be kell állítani.

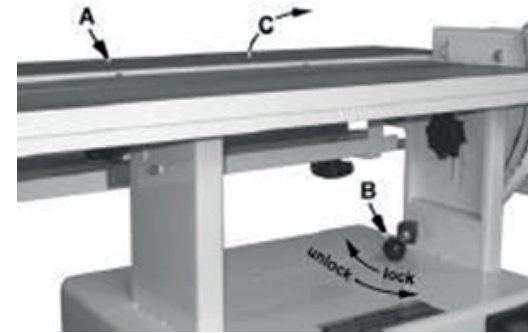

3. ábra.

A csiszolószalag felhelyezése

Lásd a 5. ábrát.

1. A két rögzítő csavar (B) kicsavarozása után vegye le a burkolatot (A). Vegye le a csiszolószalagot és a szalagvezetőt.
2. Tegye fel a kart (C) a szalagfeszítőre (D). A kart (C) a lazítás irányba nyomja el.
3. Tegye fel a szalagot a két hengerre, a szalag szélei a henger széleinél legyen.

i Megjegyzés: A szalagon található, a mozgásirányt jelző nyíl legyen egy irányba a gépen található nyíllal.

4. A kart (C) a feszítés irányába tolja el. A szalagot a kezével mozgassa a gépen található nyíl irányába. Előfordulhat, hogy a szalagot oldalirányban is be kell állítani, hogy ne csússzon le a hengerről (lásd lent).

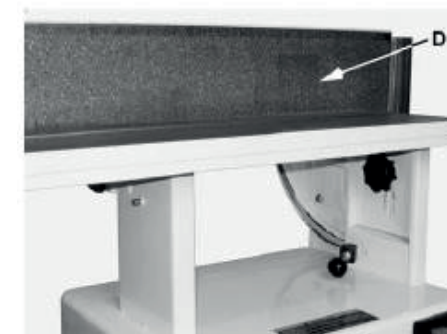

4. ábra

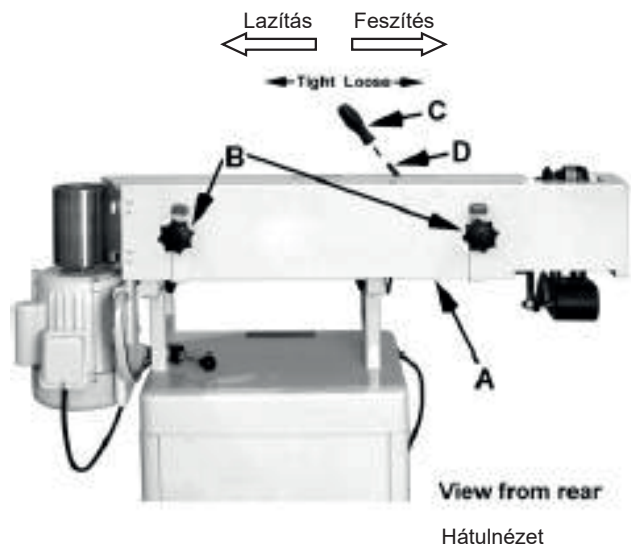

5. ábra

Hosszabbító asztal

Lásd a 7. ábrát.

1. Az oldalasztal tartót (E) szerelje a motor (D) oldalára, majd két belső kulcsnyílású csavarral (F) rögzítse.
2. Az asztal (C) tengelyét dugja a tartóba (E). Az asztalt úgy állítsa be, hogy a nyílás (B) a hajtó henger (A) felett legyen.
3. Az asztalt csavarral (G) rögzítse a tartóban (E).

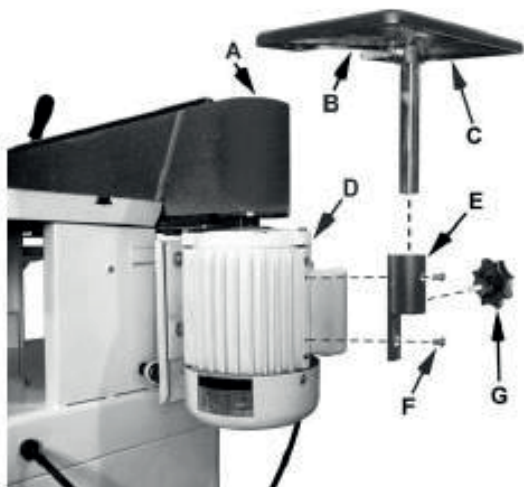

7. ábra

Elektromos bekötési rajz

220–240 V, 50 Hz, 1 fázis

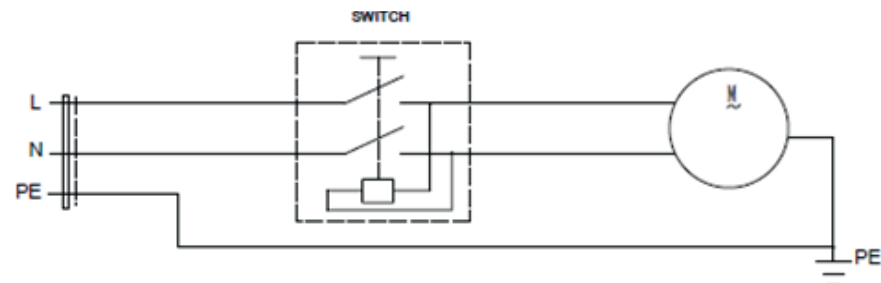

380–415 V, 50 Hz, 3 fázis

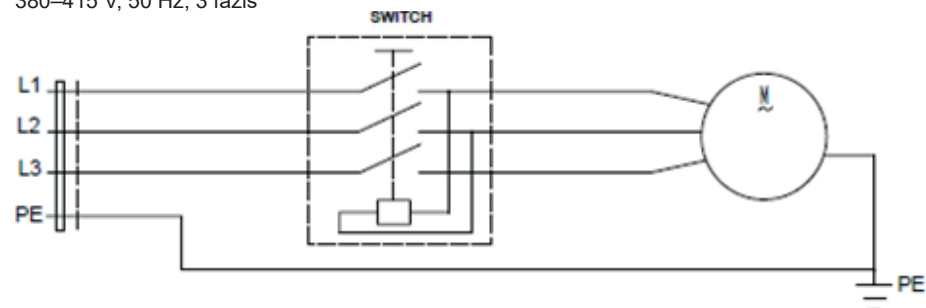

110–120 V, 60 Hz, 1 fázis vagy 220–240 V, 60 Hz, 1 fázis

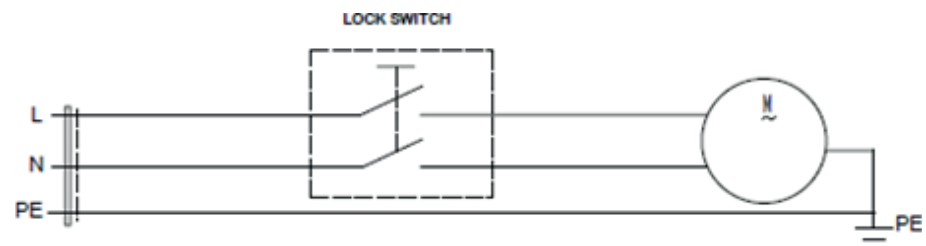

ELEKTROMOS BEKÖTÉSI VÁZLAT

Elektromos paraméterek

A földeléshez kapcsolódó utasítások



Figyelem!

A gépet, az áramütések megelőzése érdekében le kell földelni.

Elektromos hiba esetén a földelés megvédi a gép felhasználóját az áramütés ellen. A gép földelése a hálózati vezetékben található földelő vezeték, és a csatlakozódugó földelő érintkezésén keresztül történik. A csatlakozódugót hozzá illő aljzathoz kell csatlakoztatni, amely megfelelő módon, a helyi előírásoknak és érintésvédelmi szabványoknak megfelelő földeléssel van ellátva.

A csatlakozódugót átalakítani tilos. A csatlakozódugónak megfelelő aljzat felszerelését villanyszerelő szakembertől rendelje meg. A földelés rossz bekötése áramütéshez vezethet. Általában a zöld-sárga színű vezeték a földelés. Amennyiben a csatlakozódugót ki kell cserélni, akkor ügyeljen arra, hogy a földelő vezeték ne kösse a fázisra vagy a nullára.

Bizonytalanság esetén kérjen segítséget villanyszerelő szakembertől. Amennyiben a gépet hosszabbító vezetékéről kell üzemeltetni, akkor a hosszabbító vezeték paraméterei feleljenek meg a gép és a csatlakozódugó paramétereinek.

A sérült vagy elhasználódott kábelt azonnal cserélje ki.

Hosszabbító kábelek

Csak jó állapotban lévő hosszabbító vezetékét használjon. Amennyiben a gépet hosszabbító vezetékéről kell üzemeltetni, akkor csak olyan hosszabbítót használjon, amely képes a gép által felvett áram továbbítására. A vékony vezető keresztmetszet nagy feszültségesést és a vezeték túlmelegedését okozza. Az 1. táblázat tartalmazza az áramterhelések és a hosszabbító vezetékek hosszát, amelyhez adott vezető keresztmetszet tartozik (a gép áramfelvétele a típuscímkén található). Bizonytalanság esetéig inkább használjon nagyobb keresztmetszetű vezetékét.

Ajánlott vezető keresztmetszetek (mm²)

A	Hosszabbító vezeték hossza (m)					
	7,5	15	22,5	30	45	60
< 5	1,5	1,5	1,5	2	4	4
5 - 8	1,5	1,5	2	4	6	NA
8 - 12	2	2	4	6	NA	NA
12 - 15	4	4	6	6	NA	NA
15 - 20	6	6	6	NA	NA	NA
21 - 30	6	NA	NA	NA	NA	NA

1. táblázat

* 5 V-os feszültségesést és 150%-os áramterhelést figyelembe véve. NA: nem ajánlott.

Beállítás

A csiszolószalag dőlésszögének a beállítása

Lásd a 10. ábrát.

1. A gépet kapcsolja le.
2. A kart (B) húzza ki. A szalag-egységet (A) állítsa be a kívánt dőlésszögbe. A pontos beállításhoz használjon szögmérőt, mérje meg az asztal és a szalag közti szöget.
3. Tartsa a kezével a szalag-egységet (A), és a rögzítő kart húzza meg.

A szalag-egység rögzítés beállítása

1. A gépet kapcsolja le.
2. Lazítsa meg a kart (B, 10. ábra) és az alátét lemezt vízszintesen állítsa be (A, 10. ábra). A kart még ne húzza meg.
3. Az anyát (B, 11. ábra) egy 14-es kulccsal húzza meg az excenteres lemez beállításához. Az anyát 1/4 fordulattal forgassa el, majd ellenőrizze le a kar meghúzásával az egység rögzítését.

Folytassa a beállítást egészen addig, amíg az excenteres lemez egyik oldalról a másik oldalra való elmozdításához (az egység rögzítéséhez) érezhetően nagyobb erő szükséges a karon. Megfelelő rögzítés esetén a motoros egység fixen rögzül a beállított helyzetben (holtjáték nélkül). Rendszeresen ellenőrizze le a rögzítés helyes beállítását, szükség esetén a fenti lépéseket ismétlje meg.

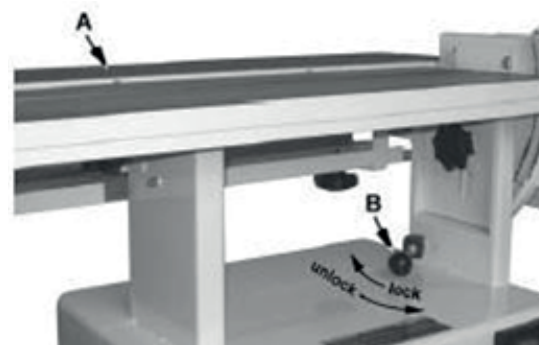

10. ábra



11. ábra

A csiszolószalag cseréje

Lásd a 12. ábrát.

1. A gépet kapcsolja le.
2. A szalag-egységet állítsa függőleges helyzetbe (lásd fent).
3. A kar (C) elforgatásával lazítsa meg a szalagot.
4. Csavarozza ki a csavarokat (B) és vegye le a fedelet (A).
5. Vegye le a régi szalagot és tegyen fel egy új szalagot a hengerekre. A mozgásirány nyilak egy irányba nézzenek.
6. A szalag szélét állítsa be a henger széléhez.
7. A kart (C) a feszítés irányába tolja el.
8. Tegye fel a fedelet (A) és húzza meg a csavarokat (B).

i Megjegyzés: a szalagok használat közben megnyúlnak. Szalagcsere után be kell állítani a szalag futását is.

A szalag futásának a beállítása

A szalag futásának a helyes beállítása finom művelet. A motor beállításával a szalag futása csak durva módon állíthat be.

A szalag futásának a beállítása

1. A gépet kapcsolja le.
2. A szalagot a nyíl irányába kézzel mozgassa meg, és figyelje a szalag mozgását a hengereken. Ha a szalag oldalirányba elmozdul, akkor a szalagfutást be kell állítani. Figyelje a szalag elmozdulását a hengereken. A szalag széle nem csúszhat le a hengerpalástról. Ellenkező esetben a szalag futását be kell szabályozni.
3. A géphez mellékelt speciális kulcsot dugja a biztosító anyába (A) és a csavarfejbe, majd lazítsa meg a rögzítést.
4. A csavarfejet (B) 1/4 fordulattal forgassa el, majd ellenőrizze le a szalag futását a hengereken. Addig folytassa a beállítást, amíg a szalag nem fog párhuzamosan futni (nem mozdul el oldalirányba a hengereken).
Tanács: a csavarfej forgatásával be lehet állítani a szalag-futását, akár az egyik, akár a másik irányba.
5. A biztosító anyát (A) húzza meg.
6. A gépet csatlakoztassa az elektromos hálózathoz.
7. Kapcsolja be a motort, és figyelje a szalag futását a hengereken. Amennyiben a szalag még oldalirányba elmozdul, akkor a fenti beállítási lépéseket ismétlje meg.
8. A szalag párhuzamos futása esetén a biztosító anyát (A) jól húzza meg.

Amennyiben a beállítás nem sikerül, akkor előfordulhat, hogy a motor helyzetét is be kell állítani (lásd lent).

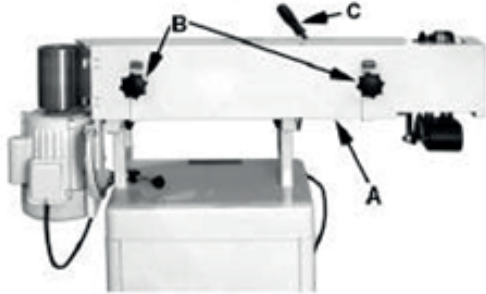

12. ábra



13. ábra

Problémamegoldás

Probléma	Lehetséges ok	Megoldás
A gépet nem lehet bekapcsolni.	1. A hálózati vezeték nincs a fali aljzathoz csatlakoztatva. 2. Az aljzatban nincs feszültség, lekapcsolt a kismegszakító. 3. A tápkábel megsérült.	1. Ellenőrizze le a csatlakoztatásokat. 2. Cserélje ki a biztosítót vagy kapcsolja be a kismegszakítót. 3. Cserélje ki a kábelt
A szalag nem éri el az üzemi fordulatszámot.	1. A tápkábel (hosszabbító) vezető keresztmetszete kicsi. 2. A gépet nem megfelelő tápfeszültséghez csatlakoztatta. 3. Alacsony tápáram.	1. Használjon megfelelő tápvezetékét és hosszabbítót. 2. Lásd az elektromos bekötési vázlatot a motoron. 3. Kérjen segítséget villanyszerelő szakembertől.
A gép erősen beráz	1. Az állvány nem áll stabilan. 2. A motor lelazult 3. A rugó meglazult vagy eltört.	1. A gépet állítsa stabil helyzetbe. 2. Húzza meg a csavarokat. 3. Cserélje ki a rugót
A szalag szakadozva fut.	1. A szalag rossz irányba mozog.	1. A mozgási irányokat jelölő nyilak egy irányba nézzenek.
Nem merőleges a csiszolás.	1. Az asztal és a csiszolószalag nincs merőleges helyzetben.	1. A beállításhoz használjon derékszöget.
Csiszolási nyomok a faanyagon.	1. Nem megfelelő csiszolópapír. 2. Túl nagy erővel nyomja a munkadarabot a szalagra. 3. Száliránnyal szembeni csiszolás	1. Nagyobb fogásvételhez durvább, finom csiszoláshoz finom szemcsés szalagot használjon. 2. Ne nyomja nagy erővel a munkadarabot a szalagnak. 3. Szálirány szerint csiszoljon

Homlok csiszolás

Lásd a 19. ábrát.

A homlok csiszoláshoz a hosszabbító asztalt használja, a csiszol szalagot hajtó hengernél (D). A homlok csiszolás beállításai

1. Lazítsa meg a két csavart (C), amelyek a hengert burkolatot és az elszívót (E) rögzítik.
2. Fordítsa ki a henger burkolatot (E) annyira, hogy szabadon hozzáférjen a hajtó henger (D) feletti részhez.
3. Húzza meg a rögzítő csavarokat (C).
4. Szerelje fel a motorra a hosszabbító asztalt (A), dugja a tengelyt (B) a tartóba (F).
5. Állítsa be az asztalt a kívánt helyzetbe, majd rögzítse az asztalt a csavar (G) meghúzásával.

Fontos! Ha nem használja a hosszabbító asztalt (B), akkor azt szerelje le, és a burkolatot valamint az elszívót (E) állítsa vissza alaphelyzetbe, hogy a hajtó henger (D) ne legyen látható és hozzáférhető..

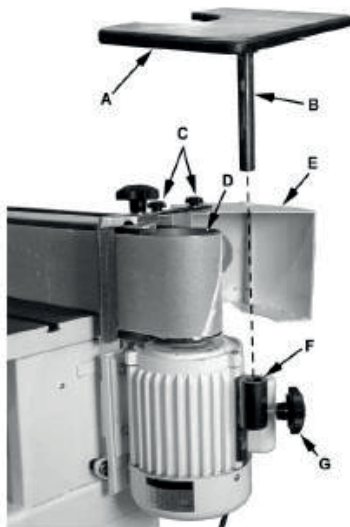

19. ábra

A motor beállítása

Lásd a 14. ábrát.

A gépen csavarokkal (A) lehet beállítani a motor helyzetét. Ezeket a csavarokat (a motor beállítása után) a gyárban meghúztuk. A csavarokat a gép használatba vétele előtt nem kell beállítani. Előfordulhat azonban, hogy a szalagfutás finom beállításával nem tudja a szalagfutást párhuzamosra beállítani, ebben az esetben a motor helyzetét is módosítani kell.

Megjegyzés: a motor elmozdításával a szalag futása csak durva módon állíthat be. Először mindig a finom beállítással próbálja beszabályozni a szalag futását. Ha ez nem vezet eredményre, akkor az alábbiak szerint állítsa be a motor helyzetét.

Beállítás

1. A gépet kapcsolja le.
2. Finoman lazítsa meg a motort rögzítő négy anyát (B), de csak annyira, hogy a beállító csavarokkal (A) a motor finoman mozgatható legyen.
3. Lazítsa meg a biztosító (kontra) anyát (C) a beállító csavarokon (A).
4. Az egyik beállító csavart (A) 1/4 fordulattal fordítsa el, majd kézzel mozgassa meg a szalagot, és figyelje a futását. Ha a szalag a kívánt (oldal)irányba mozdul el, akkor folytassa a 6. lépés szerint.
5. Ha a szalag nem a kívánt (oldal)irányba mozdul el, akkor a megmozdított csavart fordítsa vissza 1/4 fordulattal, majd a másik beállító csavarra fordítson 1/4 fordulatot. A szalag a kívánt (oldal)irányba fog elmozdulni, folytassa a 6. lépés szerint.
6. Húzza meg a biztosító anyákat (C) és a motort rögzítő anyákat (B). Térjen vissza a finom beállításhoz és állítsa be a párhuzamos szalagfutást.

Az asztal beállítása

 FIGYELMEZTETÉS

Az asztal síkja nem lehet a csiszolászalag széle alatt! Az asztal síkja és a szalag széle között legyen legalább 0,35 mm-es fedés, ellenkező esetben a munkadarab (vagy a keze) a szalag alá csúszhat! Ezen utasítás figyelmen kívül hagyása súlyos baleseteket okozhat!

1. Lazítsa meg a két csavart (A, 15. ábra).
2. Az asztalt állítsa be a kívánt magasságba.
3. Húzza meg mindkét csavart.

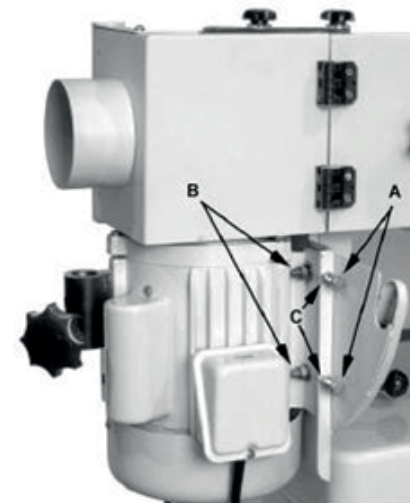

14. ábra



15. ábra

HASZNÁLAT

A készülék használata



FIGYELMEZTETÉS

A fedél leszerelésével a csiszolószalag hátul is szabadabbá válik! A fedelet csak akkor szerelje le, ha a munka jellege ezt megkívánja. Egyébként a fedél legyen mindig felszerelve! Ezen utasítás figyelmen kívül hagyása súlyos baleseteket okozhat!

Vízszintes csiszolás

Vízszintes csiszolás esetén a csiszolószalag (F) vízszintes helyzetbe van beállítva, a párhuzamvezető (D) az asztalhoz (E) van rögzítve.

Lásd a 16. ábrát.

1. Használja a 7,9 mm-es alátéteket (B), és a két csavart (A) - 12 mm tegye a T-horonyba. A 12 mm a menet hosszára utal.
2. Az alátétet (B) dugja a T-horonyba (C) majd a két csavart (G) állítsa be az asztalhoz (E) az ábra szerint.
3. A párhuzamvezetőt (D) tegye az asztalra, és a hornyok segítségével rögzítse a csavarokkal (G, 16. és 17. ábra) az asztalhoz.

A hátsó ütközőt (H, 17. ábra) használni lehet a hengerburkolat kifordításához és az elszívó beállításához (J, 17. ábra). A megfelelő helyzet beállítása után a csavart (K, 17. ábra) húzza meg. Megjegyzés: lásd a 18. ábrát is. a hengerburkolat és az elszívó (J, 17. ábra) az ábrán látható módon is beállítható.

Függőleges csiszolás

Lásd a 18. ábrát.

Függőleges csiszolás esetén a csiszolószalag egység (G) függőleges helyzetben áll. Használható a hátsó ütköző (H) és a szögmérő (B) is. Dőlésszög mutató

1. A vezetőlapot (D) dugja a szögmérőbe (A), majd az egységet dugja a T-horonyba (C).
2. Állítsa be a dőlésszöget (merőleges helyzetet), majd rögzítse az egységet a beállított helyzetben.

Hátsó ütköző

A tuskét dugja a furatba. majd a csavarral (E) és a lapos alátéttel 7,9 mm (F) rögzítse.

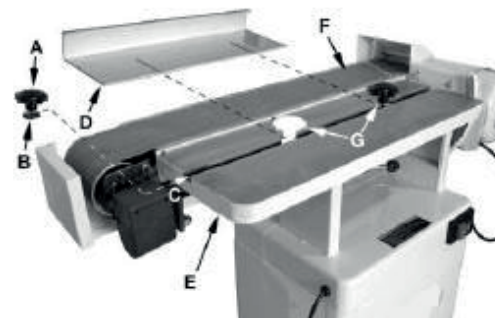

16. ábra



17. ábra

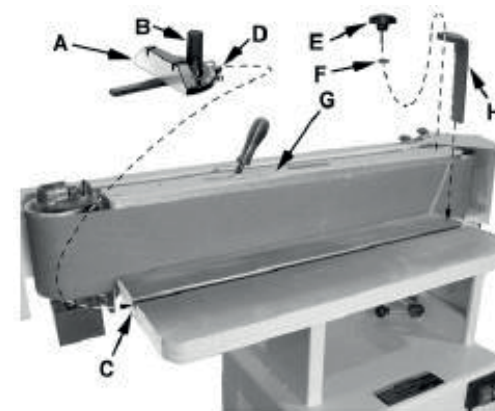

18. ábra