

GARANCIALEVÉL

1. A KH Trading által forgalmazott termékekre az eladás napjától számítva 24 hónap garanciát nyújtunk a polgári törvénykönyv értelmében, vagy 12 hónapot a kereskedelmi törvénykönyv értelmében, a garancia-vállalás a kimutatott anyaghibákra és gyártási hibákra vonatkozik. Más, közvetlen vagy közvetett, személyeket vagy anyagot érintő károkra vonatkozó igények kizárva.
2. A garanciavállalás nem vonatkozik szakszerűtlen szerelés vagy kezelés, túlterhelés, a használati útmutató előírásainak be nem tartása, nem megfelelő alkatrész vagy munkaeszköz használata, illetéktelen személy beavatkozása, szállítás során vagy mechanikus sérülések által bekövetkező károokra. Néhány terméknel vagy részeinél, mint pl. tartozék, motor, szigetelés és forrólevegős elemek, amelyek időszakos cserét igényelnek, a használat során elhasználódásra lehet számítani, ami már nem garancia tárgya.
3. A jótállási igény érvényesítésénél igazolni kell, hogy a terméket ott vásárolták, ahol a reklamációt benyújtják, és hogy a jótállási idő még nem járt le. E célból, a reklamáció mielőbbi elintézése érdekében azt javasoljuk, hogy nyújtsa be a garancialevelet, melyen szerepel a gyártás és a vásárlás ideje, a gyártási szám (sorozatszám), az eladóhely pecsétje és az eladó aláírása, ill. az érvényes vásárlási bizonylatot.
4. A reklamációt azon az eladóhelyen érvényesítse, ahol a terméket vette, ill. szét nem szedett állapotban küldje javításra.
5. A jótállási idő meghosszabbodik a termék garanciális javításának idejével. A reklamált terméket javításra a hiba leírásával küldje, rendszeren becsomagolva (legjobb az eredeti dobozban, amit erre a célra ajánlott megőrizni) és a mellékelt és kitöltött garancialevéllel vagy más bizonylattal, ami a reklamációs jogot alátámasztja.
6. A terméket szervizbe csak tiszta állapotban adja le. Ellenkező esetben higiéniai okokból nem fogadható el, vagy díjat kell számlázni a tisztításért.

KH TRADING, Kft.

**Pf. 142
1506 Budapest**

Nyitvatartási idő:
Hétfő - péntek: 8:00-17:00

Tel.: 06/40/900-800 **Fax:** 06/1/99-999-77
(csak egy helyi hívás díját fizeti)

INTERNET: www.uni-max.hu
ertekezes@uni-max.hu
sales@uni-max.hu

SZERVÍZ

Logistic centre Klecany (Klecany Logisztikai Központ)
Topolová 483
250 67 Klecany
Czech Republic

Reklamáció és szervíz: Magyarországi vevőink számára egy reklamációs gyűjtőhelyet üzemeltetünk, hogy minél jobban megkönnyítsük a reklamációs folyamatot. Az árut postán vagy a Trans-o-flex gyűjtőszolgálat segítségével lehet elküldeni a következő címre.

A csomagon jól látható módon tüntesse fel: **"KH Trading begyűjtés"**
Trans-o-flex Hungary Kft. logisztikai központ
Heltai Jenő utca 73
Gyál, 2360

Bővebb információért forduljon a magyarországi callcentrum-hoz: ertekezes@uni-max.hu
06/40/900-800

Termék: SRG LEMEZHENGERTŐ - 610/0,8	
Típus: SRG24	Sorozatszám (terméksorozat):
Gyártás dátuma:	A javítóműhely megjegyzései:
Eladás dátuma, pecsét, aláírás:	

www.uni-max.com

HASZNÁLATI ÚTMUTATÓ

SRG LEMEZHENGERTŐ - 610/0,8

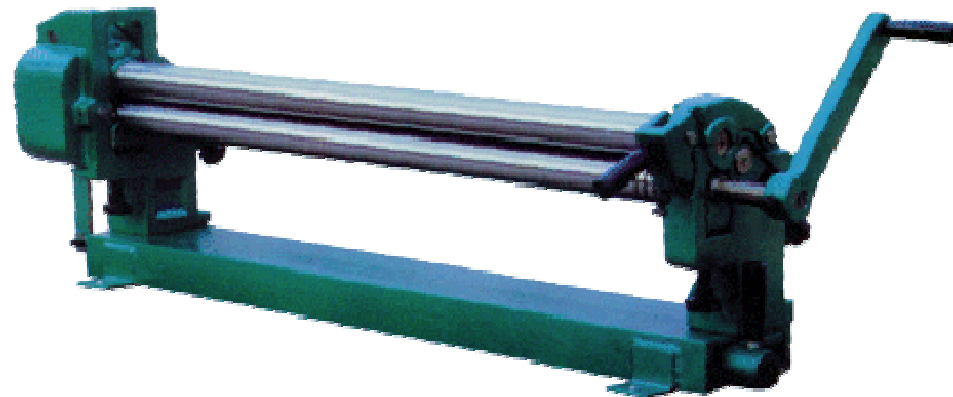

SRG24

Tisztelt vásárló, köszönjük, hogy a KH Trading s.r.o. cég termékét választotta. Cégünk kész Önnek szolgálatait felajánlani - a termék megvétele előtt, közben és után. Ha valamilyen kérdése, javaslata vagy ajánlata van, lépjen kapcsolatba üzlethelyünkkel. Igyekszünk javaslatait mérlegelni és reagálni rájuk a lehetőségeink keretén belül.

A berendezés első használata ezen útmutató szerint jogi lépés, amellyel a felhasználó szabad akaratából megerősíti, hogy ezen útmutatót alaposan áttanulmányozta, teljesen megértette, és megismerkedett minden kockázattal.

FIGYELEM! Ne kísérelje meg a berendezést működésbe hozni (ill. használni), amíg nem ismerkedett meg a teljes használati útmutatóval. Az útmutatót őrizze meg későbbi használatra.

Szenteljen figyelmet főleg a munkavédelmi utasításoknak. Ezen utasítások be nem tartása vagy pontatlan teljesítése személyi sérülést okozhat a kezelőnek vagy más személyeknek, esetleg sérülhet a berendezés vagy a feldolgozandó anyag. Különösen ügyeljen a termék címkéin található biztonsági utasítások betartására. Ezeket a címkéket ne távolítsa el és ne tegyen bennük kárt.

Az esetleges kapcsolatfelvétel felgyorsítása érdekében írja ide a számla ill. a blokk számát.

LEÍRÁS

A berendezés leírása

A lemezhengető hengerek nemes szénacélból készültek. A lemezhengető henger szélén hornyok vannak a kör keresztmetszetű anyagok (például huzal) hengerlésére. A hengerek szinkronizálását edzett acél fogaskerék áltétel biztosítja. A felső henger könnyedén cserélhető.

MŰSZAKI ADATOK

A megmunkálendő anyag méretei	
Szélesség	610 mm
A munkadarab max. vastagsága (lágycél).....	0,8 mm
Hengerítő henger átmérő	610 × 38 mm
Tömeg	44 kg

A szöveg, az ábrák és az adatok a nyomtatás idején érvényesek. Termékeink állandó fejlesztése miatt a műszaki adatok előzetes figyelmeztetés nélkül változhatnak.

BIZTONSÁGI ÓVINTÉZKEDÉSEK

Ezen utasításokban használt jelek:



Vigyázat!

Sérülés vagy nagy anyagi kár kockázatát jelzi.



Beszorulás veszélye!

Vigyázzon, nehogy a testrész vagy ruha becsipődése a forgó részekbe sérülést okozzon.

A GÉP RÉSZEINEK ÁBRÁJA

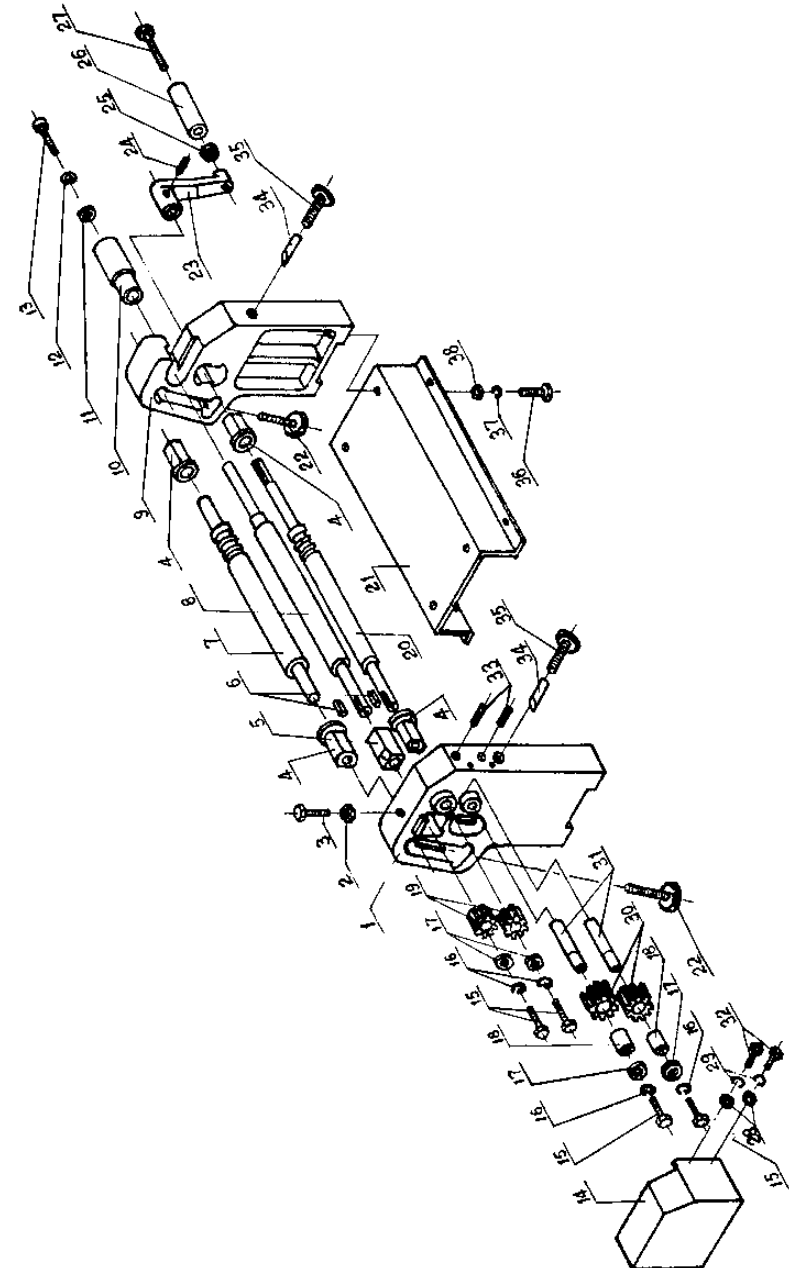

MEGSEMMISÍTÉS

A termék élettartamának lejártá után a keletkező hulladék megsemmisítése során az érvényes rendelkezésekkel összhangban kell eljárni. A termék fém és műanyag részekből áll, amelyek szétválogatás után külön újrahasznosíthatóak.

1. Szerelje szét a gép összes alkatrészét.
2. Az alkatrészeket osztályozza hulladéktípus szerint (fém, gumi, műanyag stb.) és adja le szakszerű megsemmisítésre.

FIGYELMEZTETÉS

Ha meghibásodás történik, küldje el a gépet az eladó címére, a javítás postafordultával megtörténik. A hiba rövid leírása meggyorsítja a hibakeresést és a javítást. A jótállási időn belül a készülékhez csatolja a garancialevelet és a vásárlási bizonylatot.

Annak érdekében, hogy megelőzze a gép sérülését a szállítás során, biztonságosan csomagolja be vagy használja az eredeti csomagolást. A jótállási idő után is állunk rendelkezésére és az esetleges javításokat kedvező áron végezzük.

Megj.: A képek eltérhetnek az adott terméktől, szintűgy eltérhet a hozzáadott tartozékok mennyisége és típusa. Ez a fejlesztés következménye és az ilyen változások nem befolyásolják a termék működőképességét.

ALKATR

Tétel száma	Leírás	Mennyiség db
1	Bal állvány	1
2	M12 anya	1
3	M12×40 hatlapfejű csavar	1
4	Támasztó persely	
5	Négylapú persely	1
6	Villáskulcs 4×20	
7	3. tengely	1
8	1. tengely	1
9	Jobb állvány	1
10	Tok	1
11	Alátét 8	1
12	Rugalmas alátét 8	1
13	M8 × 16 csavar	1
14	Borítás	1
15	M8×16 hatlapfejű csavar	4
16	Rugalmas alátét 8	4
17	Alátét 8	4
18	Csapágó 7942/20	2
19	Kis áttét	2
20	2. tengely	1

Tétel száma	Leírás	Mennyiség db
21	Géptalp	1
22	Beállító csavar	
23	Hajtókar	1
24	M6 × 10 igazító csavar	1
25	M10 hatlapfejű csavar	1
26	Hajtókar persely	1
27	M10×110 hatlapfejű csavar	1
28	Alátét 6	2
29	Rugalmas alátét	2
30	Nagy áttét	2
31	Kis tengely	2
32	M6×10 hatlapfejű csavar	2
33	M8×30 igazító csavar	2
34	Csap	2
35	Beállító csavar	2
36	M12×20 hatlapfejű csavar	4
37	Rugalmas alátét 12	4
38	Lapos alátét 12	4



Figyelem!
Károsodás veszélye.



Megjegyzés:
Kiegészítő információ.



Személyi védőfelszerelés használata szükséges.



Általános

- Ismerkedjen meg a berendezéssel, annak kezelésével, működésével, elemeivel és a helytelen használatból eredő lehetséges kockázatokkal.
- Gondoskodjon róla, hogy a berendezés használója alaposan megismerkedjen a berendezés kezelésével, működésével, elemeivel és a használatából eredő lehetséges kockázatokkal.
- Mindig tartsa be a címkéken feltüntetett biztonsági utasításokat. Ezeket a címkéket ne távolítsa el és ne tegyen bennük kárt. Ha sérült vagy olvashatatlan a címke, lépjen kapcsolatba az eladóval.
- Tartsa rendben a munkahelyet.
- Soha ne dolgozzon szűk vagy rosszul megvilágított helyen. Mindig ellenőrizze, hogy a talaj stabil és a munka jól hozzáférhető legyen.
- A szerszámait tartsa karban és tisztán.
- A hajtókart és vezérlőelemeket tartsa szárazon, olaj- vagy zsírfoltoktól mentesen.
- Ne engedje, hogy a berendezéshez állatok, gyerekek és illetéktelen személyek férjenek hozzá.
- Ne dugja a lábát vagy kezét a munkaterbe.
- Soha se hagyja a berendezést működés közben felügyelet nélkül.
- A berendezést ne használja más célra, mint amire tervezték.
- Munka közben használjon személyes munkavédelmi eszközöket (pl. szemüveg, fülvédő, respirátor, biztonsági cipő, stb.).
- Ne nyújtózkodjon túl messzire, mindig mindkét kezét használja.
- Ne használja a berendezést alkohol vagy kábítószer hatása alatt.
- Ha szédül, elgyengülésektől, ájulásoktól szenved, ne használja a berendezést.
- A berendezés bármilyen módosítása tilos. **NE HASZNÁLJA**, ha görbülést, repedést vagy más sérülést észlel.
- Soha se végezzen karbantartást a berendezésen működés közben.
- Ha bármiféle szokatlan hangot vagy más szokatlan jelenséget észlel, azonnal állítsa le a gépet.
- A szorítókulcsokat és csavarhúzókat használat után távolítsa el a gépből.
- A gép használata előtt ellenőrizze, hogy minden csavar jól be van húzva.
- Gondoskodjon a gép megfelelő karbantartásáról. Használat előtt ellenőrizze, hogy a gép nem sérült-e meg.
- Javításnál és karbantartásnál csak eredeti pótalkatrészeket használjon.
- A gyártó által nem javasolt kiegészítő berendezések vagy tartozékok használata sérüléshez vezethet.
- Az adott munkának megfelelő berendezéseket használjon. Ne terhelje túl a gépet vagy a kis teljesítményű alkatrészeket, és ne használja őket olyan munkához, amely nagyobb berendezést igényel.
- Ne terhelje túl a berendezést. A munkát úgy ossza be, hogy az előírt sebességen túlterhelés nélkül dolgozhasson.
- Óvja a berendezést a túlzott hőtől és napsugárzástól.
- A készülék nem alkalmas víz alatti, vagy nedves környezetben történő munkára.



Összeállítás

- Ne használja a berendezést, amíg nincs teljesen összeállítva az útmutató szerint.



Forgó részek

- Mindig viseljen megfelelő ruhát (pl. ne hordjon laza ruhát, nyakkendőt vagy ékszereket, a hosszú hajat kösse hátra, védje a lábait és ne hordjon viseltes cipőt. Az ingujjait gombolja be vagy tűrje föl). A forgó részek miatt

becsapódás és beszorulás veszélye áll fenn.

- Ne távolítsa el a védőfedeleket, és gondoskodjon a maximális kezelési biztonságról.
- Munka közben óvakodjon a forgó részekkel való érintkezéstől. Tartsa távol a kezét a forgó részekről.



Hajlítás, nyírás, hengerítés

- A berendezést stabilan rögzítse a talajhoz vagy a munkaasztalhoz, amely stabil marad a hajlítóerők hatása esetén is.
- A karos hajlítónál ügyeljen a hajlító mechanizmus helyes kiegyensúlyozására. A hajlító satupofa karjának a felengedés után vissza kell térnie a felső helyzetbe.
- Hajlítás előtt jelölje be a hajlítás helyét és az anyagot jól rögzítse a satupofák behúzásával.
- A berendezést ne használja olyan lemezekhez, amelyek szélessége, vastagsága vagy szilárdsága a műszaki paraméterek által megengedettnél nagyobb. Ne használja edzett vagy kikeményített anyagokhoz.
- Munka közben ne érjen az átviteli mechanizmushoz, hogy elkerülje az esetleges sérülést.
- Ne tegye a kezét a hajlító- vagy nyírótérbe.
- Acéllemezekkel való munka során használjon védőkesztyűt, hogy elkerülje a vágási sérüléseket és a hasonló baleseteket.

ÖSSZESZERELÉS

A gép részei:

Hajtókar (23)

3. tengely (7)

1. tengely (8)

Tok (10)

Beállító csavar (22)

Beállító csavar (22)

Géptalp (21)

2. tengely (20)

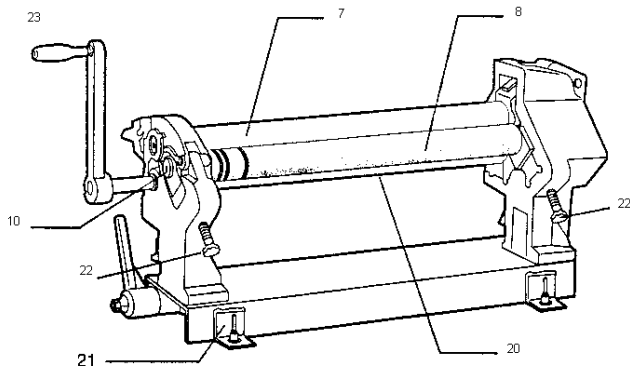

A lemezhenyerítőt összeszerelt állapotban szállítjuk a vevőhöz.

- A gép csomagolásának a kidobása előtt ellenőrizze le, hogy abban nem maradt-e valamilyen alkatrész. Ha igen, akkor a gép rajzán azonosítsa be az alkatrészt, majd szerelje fel a helyére.

Összeállítás:

- A lemezhenyerítőt a géptalpon (21) csavarozva rögzítse a munkaasztalhoz.

Szükség esetén állítsa be a távolságot az 1. tengely (8) és a 2. tengely (20) között.

- A 2. tengely (20) és az 1. tengely (8) közti távolságot a beállító csavar (35) elforgatásával lehet beállítani.
- Ha a tengelyek közti távolságot csökkenteni szeretné, akkor a beállító csavart (35) az óramutató járásával azonos irányba forgassa el.
- Ha a tengelyek közti távolságot növelni szeretné, akkor a beállító csavart (35) az óramutató járásával ellenkező irányba forgassa el.

Szükség esetén állítsa be az 1. és a 3. tengely közötti távolságot.

- A 3. tengely (7) és az 1. tengely (8) közti távolságot a beállító csavar (22) elforgatásával lehet beállítani.
- Ha a tengelyek közti távolságot csökkenteni szeretné, akkor a beállító csavart (22) az óramutató járásával azonos irányba forgassa el.

- Ha a tengelyek közti távolságot növelni szeretné, akkor a beállító csavart (22) az óramutató járásával ellenkező irányba forgassa el.

Szükség esetén az 1. tengelyt (8) szerelje ki.

- Az 1. tengely bal vége négylapú perselyben (5) fut, míg a jobb végén, a jobb állványnál (9), egy tokban (10) végződik.
- Az 1. tengely kivételéhez vegye le az 1. tengely végéről a tokot (10).
- Majd a bal állvány tetején található hatlapfejű csavart (3) csavarozza ki.
- Az 1. tengelyt a jobb vége felé húzza ki az állványokból.

Az 1. tengely visszaszerelése.

- A jobb állvány nyílásába helyezze az 1. tengely jobb végét.
- A bal állvány tetején található hatlapfejű csavart (3) húzza be.
- Az 1. tengely végére szerelje fel a tokot (10).

KEZELÉS

A berendezés használatba vétele előtt ellenőrizze le annak az összeszerelését és beállítását. A hajtókart (23) forgassa meg, és ellenőrizze le, hogy a négy fogaskerék áttétel (19, 30) holtjáték nélkül gördül-e le egymáson. Az 1., 2. és 3. tengelyt tisztítsa meg, azon szennyeződés és fémforgács nem lehet. A gép működésének a megértéséhez nézze meg az alábbi képeket.

Csővek előállítása

- Az acéllemezt a tengely 1 (8) és tengely 2 (20) közé dugja be.
- Fémcsöveket a hajtókar (23) elforgatásával alakítjuk ki.
- Ha a fémcső átmérőjét növelni szeretné, akkor a beállító csavarokat (22) az óramutató járásával ellentétes irányba forgassa el, ha csökkenteni akarja, a beállító csavarokat az óramutató járásával azonos irányba forgassa el.
- A kész cső kivételéhez előbb vegye le a tokot (10) az 1. tengely (8) jobb végéről - hajtókar (23) felőli oldal, majd az 1. tengelyt fordítsa ki a jobb állványból. Az 1. tengelyről húzza le a hengerelt acélcsövet.

Gyűrűk hengerítése

A 2. tengely (20) és a 3. tengely (7) jobb végén található félkör keresztmetszetű hornyok segítségével különböző átmérőjű gyűrűket lehet hengerelni.

- Tegyen acéldrótot a 2. tengely (20) vagy a 3. tengely (7) jobb végén található félkör keresztmetszetű hornyba.
- Forgassa meg a hajtókart (23), a huzal gyűrűvé görbül.

FIGYELMEZTETÉS: Munka közben a kezét ne tegye a tengelyek és a acéllemez közelébe. A csövek előállítására csak előírt anyagokat használjon.

KARBANTARTÁS

- A berendezést mindig tartsa tisztán. A berendezés mechanizmusába kerülő szennyeződések a berendezés károsodását okozhatják.
- A tisztításhoz ne használjon agresszív tisztítószereket és oldószereket.
- A műanyag részeket szappanos vízbe mártott ronggyal javasolt áttörölni.
- A fém felületeket petróleumba mártott ronggyal tisztítsa.
- A nem használt készüléket konzerválva, száraz helyen tárolja, ahol nem fog rozsdásodni.

Kenés

A mechanizmus munkafelületeit a használatától függően rendszeresen kenje be megfelelő kenőanyaggal.